

Ventilator-Verschlussklappen

Selbsttätige Ausführung / Typ WSKL
für hohe Luftgeschwindigkeiten

- Kunststoff-Ventilator-Verschlussklappe zur Entlüftung
- Selbsttätig öffnende und schließende Lamellen
- Außenwitterungs-Beständigkeit (UV-stabil)
- Einsetzbar in Temperaturbereichen von -30 °C bis +60 °C
- Maximale Strömungsgeschwindigkeit 20 m/s
- Öffnungswinkel 85°
- Spezifisch ausgelegte Konstruktion garantiert eine lange Lebensdauer
- Hergestellt aus Qualitätskunststoff mit positiver Ökobilanz
- Anzahl der Lamellen variiert mit Größe der Verschlussklappe
- WSKL 55 – 65 ein Feld mit Mittelsteg
- Jede Verschlussklappe ist einzeln im Karton verpackt inkl. eines Befestigungssatzes (Bohrungsdurchmesser 5 mm)



Abb.: WSKL



Abb.: WSKL 15 - 50



Abb.: WSKL 55 - 65

Typ	Artikelnummer	D	H/B	LA	T	Freier Querschnitt (cm ²)
	Hellgrau					
WSKL 15	20000420	159	195	140	22	196
WSKL 20	20000480	210	243	182	21	336
WSKL 25	20000490	258	294	232	26	507
WSKL 30	20000500	310	346	276	26	732
WSKL 35	20000510	360	397	310	26	987
WSKL 40	20000520	422	462	366	26	1356
WSKL 45	20000530	462	501	395	31	1626
WSKL 50	20000540	505	548	443	31	1942
WSKL 55*	20000550	563	603	520	28	3019
WSKL 65*	20000560	655	696	628	31	3969

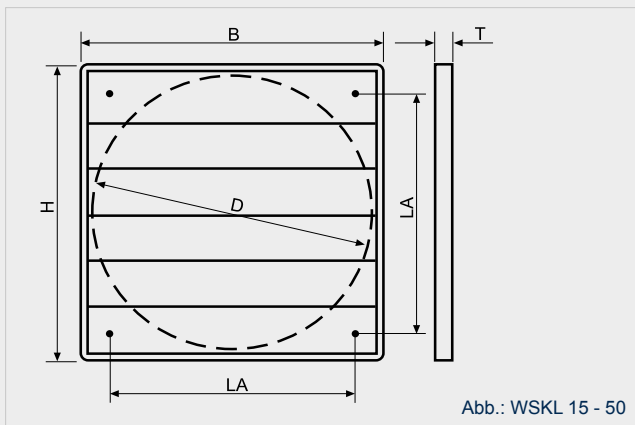
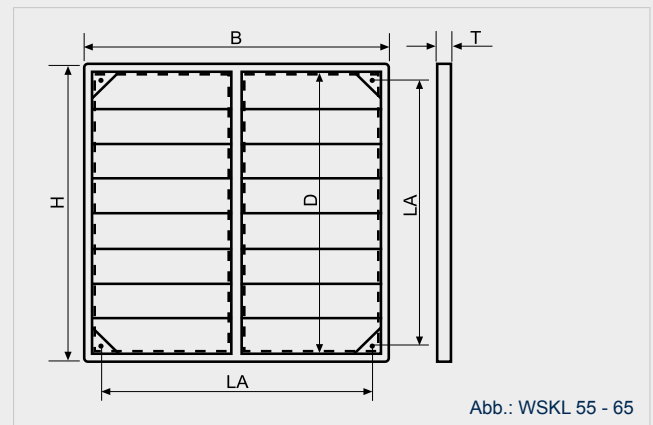
Maßangaben in mm. Technische Änderungen vorbehalten.

hellgrau ~ RAL 7035
* mit Mittelsteg