

Ventilator-Verschlußklappen

Selbsttätige Ausführung / Typ WSKR (rund)



- Runde Kunststoff-Ventilator-Verschlußklappe zur Entlüftung
- Selbsttätig öffnende und schließende Lamellen
- Außenwitterungs-Beständigkeit (UV-stabil)
- Einsetzbar in Temperaturbereichen von -30 °C bis +60 °C
- Spezifisch ausgelegte Konstruktion garantiert eine lange Lebensdauer



Abb.: WSKR 40

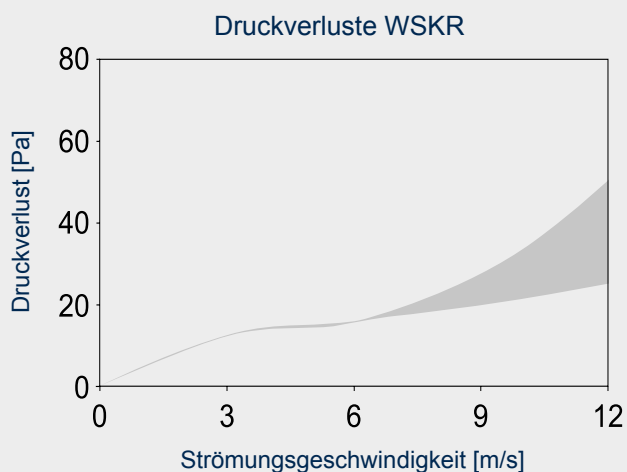

- Hergestellt aus Qualitätskunststoff mit positiver Ökobilanz
- Anzahl der Lamellen variiert mit Größe der Verschlußklappe
- Auch mit kleineren Anschlussstutzen S=34 mm lieferbar

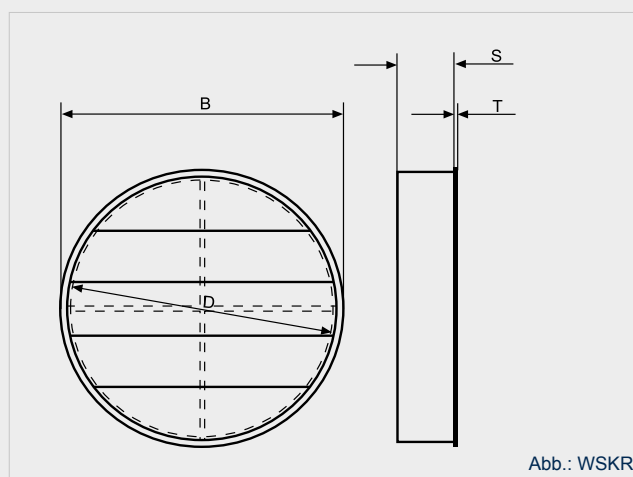

Abb.: WSKR

Typ	Artikelnummer	D	B	S	T	Freier Querschnitt (cm ²)
	Hellgrau					
WSKR 35	21000330	378	397	87	3	1088
WSKR 40	21000340	421	442	87	3	1350
WSKR 45	21000350	472	495	87	3	1697
WSKR 50	21000360	525	548	87	3	2099

Maßangaben in mm. Technische Änderungen vorbehalten.

hellgrau ~ RAL 7035