

2

MONTAGEANLEITUNG INSTALLATION INSTRUCTION

SMARTFAN XR LÜFTEREINSATZ

DE

SMARTFAN XR FAN INSERT

EN

LIEFERUMFANG SCOPE OF DELIVERY

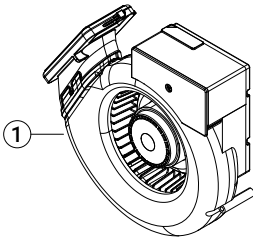

1x EC-Einrohrlüfter
EC single-tube fan

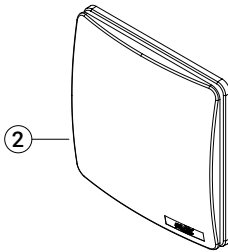

1x SmartFan XR Blende
SmartFan XR cover

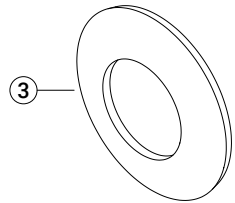

1x Filter
Filter

ALLGEMEINE HINWEISE

GENERAL INFORMATION

Beachten und befolgen Sie die Hinweise in den hier zugehörigen Anleitungen. Nichtbeachten der Hinweise kann zu Verletzungen oder Sachschäden führen!

- Anleitungen vor Montagebeginn oder Gebrauch sorgfältig lesen und den Anweisungen folgen!
- Anleitungen zur weiteren Verfügung aufbewahren!
- Montage nur durch sachkundige, qualifizierte Fachkräfte, die mit der Montage von Lüftungsprodukten vertraut sind!
- Elektroinstallation nur durch Fachkräfte mit einer Qualifikation für elektrotechnische Anlagen!
- Auf ausreichende Befestigung, Tragfähigkeit und Statik achten. Befestigungsmaterial entsprechend der Wandarten auswählen.
- Produkt nach Erhalt vorsichtig auspacken und auf mögliche Versandschäden prüfen. Ein beschädigtes Produkt darf nicht montiert oder genutzt werden.
- Bei Verwendung von Zubehörteilen oder Fremdprodukten Herstellerangaben befolgen und Eignung der Produkte prüfen.





Observe and follow the warnings in the applicable instructions.

Non-compliance with the warnings can lead to injuries or damage!

- Carefully read and follow the instructions before installation or use!
- Keep instructions safe for future reference!
- Installation may only be carried out by experienced and qualified professionals that are familiar with the installation of ventilation products!
- Electrical installation may only be carried out by professionals that are qualified in the field of electrotechnical systems!
- Ensure that the fastening is secure and loading capacity and statics are sufficient. Use fastening material that corresponds to the wall types.
- After receiving the product, please unpack it carefully and check for any possible damage in transit. A damaged product must not be installed or used.
- When using accessories or third-party products, follow the manufacturing

SYMBOLERKLÄRUNG

EXPLANATION OF SYMBOLS

	Richtig Right		Falsch Wrong
	Montageanleitung Installation instruction		Bedienungsanleitung Operating instruction
	Beachten Note		

ZUBEHÖR*

ACCESSORIES*

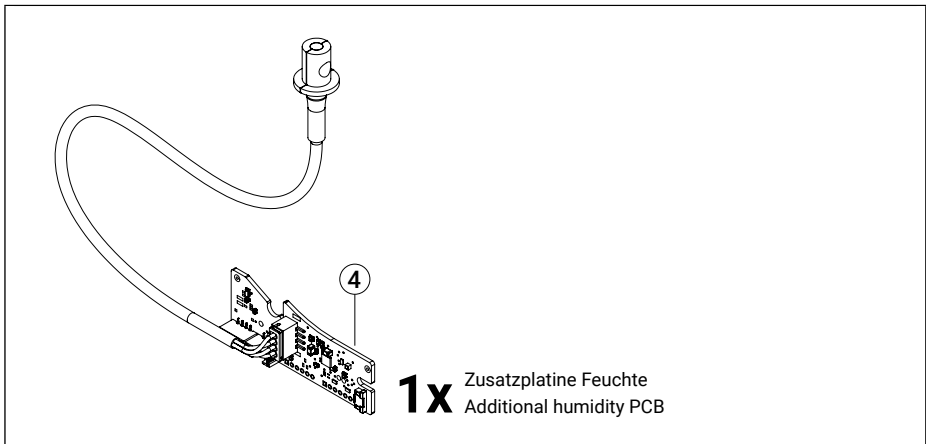

* Zubehöartikel sind nicht im Lieferumfang des Artikels enthalten und müssen separat bestellt werden.

* Accessories are not included in the scope of delivery and must be ordered separately.

PRODUKTABMESSUNGEN PRODUCT DIMENSIONS

EC-Einrohrlüfter / EC single-tube fan

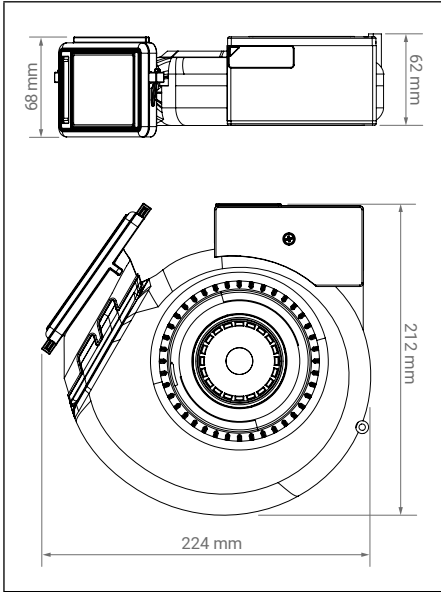

Filterträger / Filter carrier

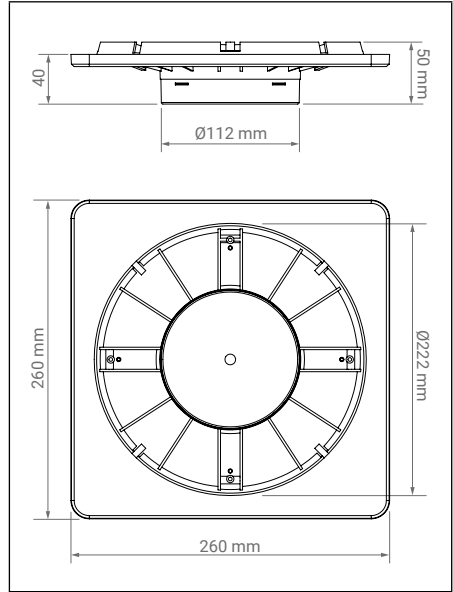

XR Cover / XR cover

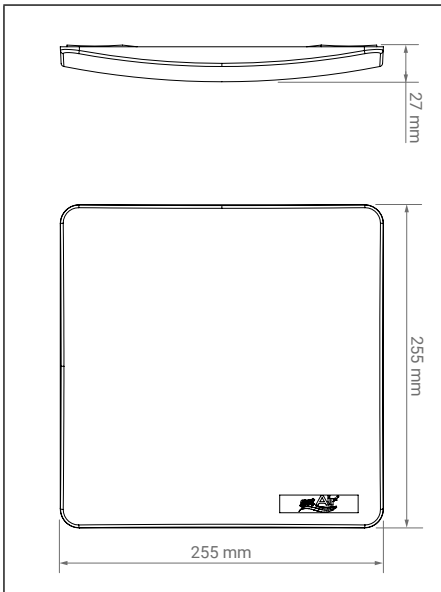

MONTAGEVORBEREITUNG INSTALLATION PREPARATION

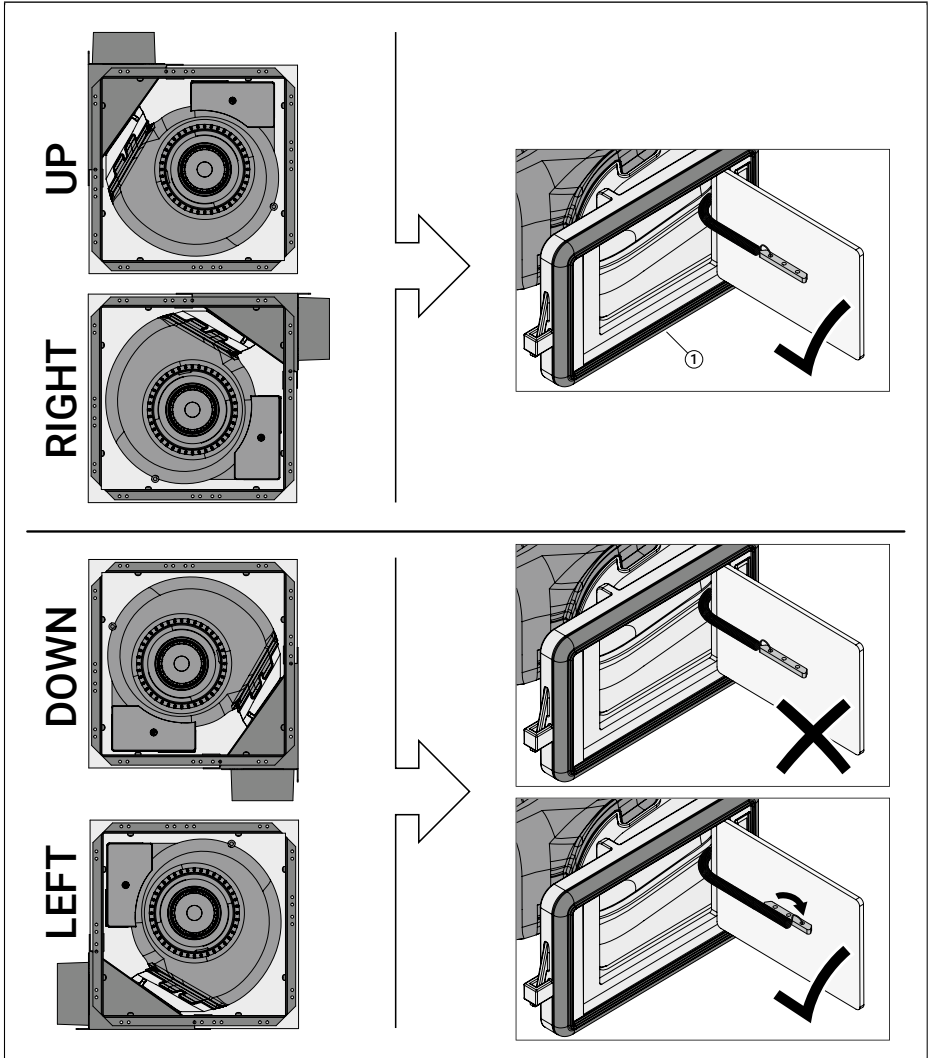

Um sicherzustellen, dass sich die Rückschlagklappe des Lüfters richtig schließt, muss je nach Einbaulage der Zug der Feder angepasst werden. In den Einbaulagen **UP** und **RIGHT** kann die Feder der Rückschlagklappe in ihrer Position bleiben. In den Einbaulagen **DOWN** und **LEFT** muss die Feder in das dritte (äußerste) Einhängeloch umgebaut werden.

To ensure that the backdraught shutter of the fan closes correctly, the pulling force of the spring must be adjusted depending on the installation position. In the **UP** and **RIGHT** installation positions, the backdraught shutter spring can remain in its position. In the **DOWN** and **LEFT** installation positions, the spring must be moved to the third (outermost) hole.

MONTAGEVORBEREITUNG INSTALLATION PREPARATION

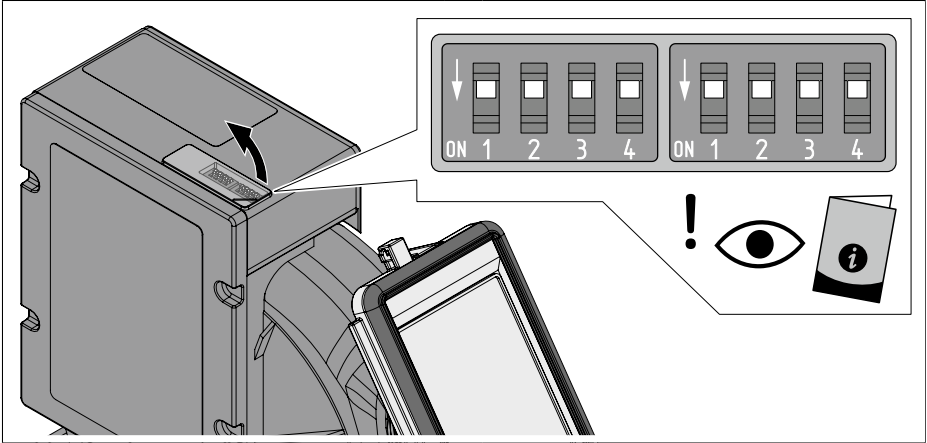

Nehmen Sie die Gummikappe oben am Lüfter ab um die beiden DIP-Schalter freizulegen. Bevor Sie mit der Montage beginnen können, müssen Sie die beiden DIP-Schalter eingestellt werden. Schauen Sie dazu in die dazugehörige Bedienungsanleitung.

Remove the rubber cap on the top of the fan to expose the two DIP switches. Before you can start the installation, you need to set both DIP switches. Please refer to the relevant user guide to do so.

DIP-Schalter 1 / DIP switch 1 :

Einschalt-Verzögerung / Start delay	Pin		Ausschalt-Verzögerung / Stop delay	Pin	
	1	2		3	4
Aus / Off			Aus / Off		
1 Min.			4 Min.		
2 Min.			8 Min.		
4 Min.			15 Min.		

DIP-Schalter 2 / DIP switch 2 :

Volumenstrom Grundlast [L1] / Flow rate Base load [L1]	Pin		Volumenstrom Volllast [L1+L2] / Flow rate Full load [L1+L2]	Pin	
	1	2		3	4
20 m³/h			30 m³/h		
30 m³/h			50 m³/h		
40 m³/h			60 m³/h		
60 m³/h			100 m³/h		

An der Seite des Elektronikfaches befinden sich unter einer Gummidichtung zwei Dip-Schalter mit jeweils vier Pins. Über die vier Pins können die Zeitprogramme (DIP-Schalter 1) und Luftmengen (DIP-Schalter 2) eingestellt werden. Durch die Positionen ergeben sich verschiedene Kombinationsmöglichkeiten.

Two DIP switches, each with four pins, are located on the side of the electronics compartment under a rubber seal. The four pins are used to set the time programs (DIP switch 1) and air flow rates (DIP switch 2). Various combinations are possible by selecting different positions.

MONTAGE INSTALLATION

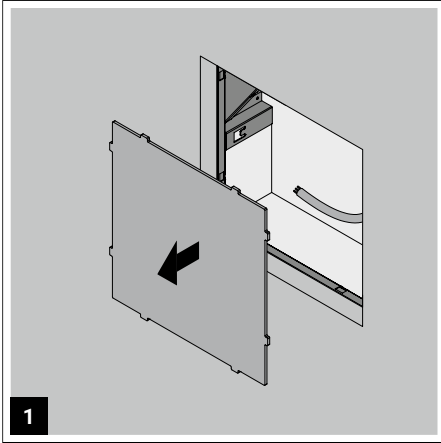

Nehmen Sie den Putzdeckel ab.

Remove the plaster cover.

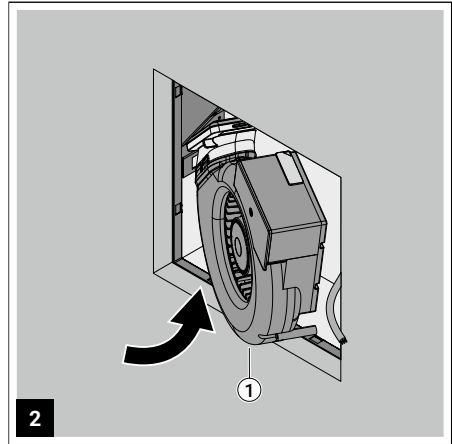

Setzen Sie den Lüfter schräg in das Unterputzgehäuse ein.

Insert the fan at an angle into the flush housing.

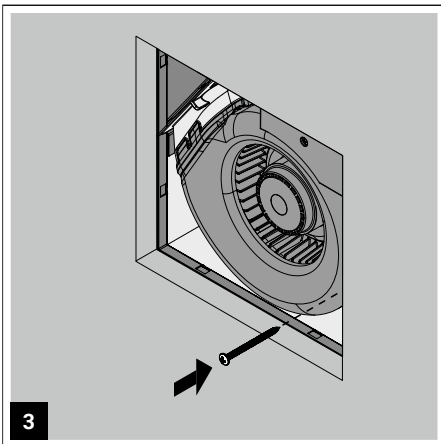

Befestigen Sie den Lüfter mit der dafür vorgesehenen Schraube am Gehäuse.

Fasten the fan to the housing using the screw provided for this purpose.

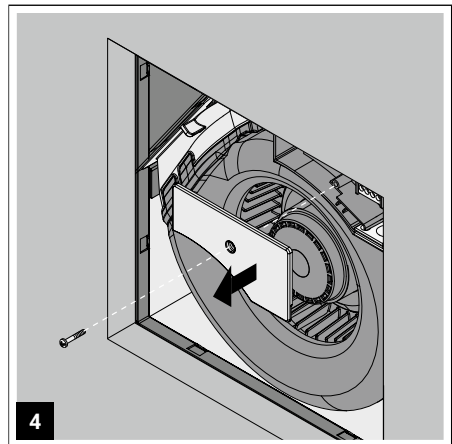

Schrauben Sie die Elektroabdeckung des Lüfters ab.

Unscrew the electric cover of the fan.

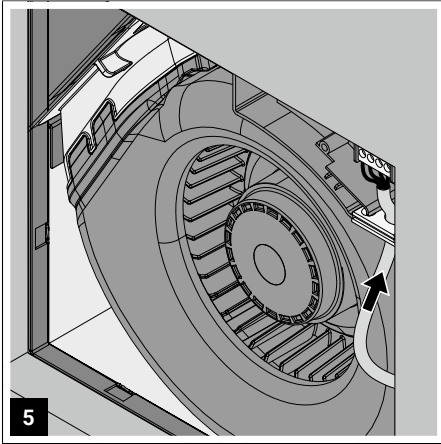

5 Führen Sie das Kabel durch das Einführloch der Gummidichtung von unten ein.

Insert the cable from below through the entry hole of the rubber seal.

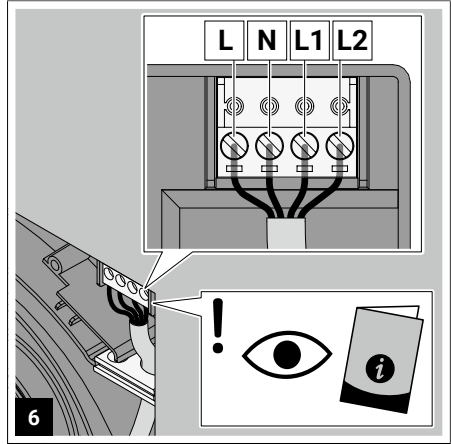

6 Schließen Sie das Kabel an den 4-poligen Stecker. Die elektrische Zuleitung wird dabei auf ca. 6 cm abgemantelt und die Enden 10 mm abisoliert.

Connect the cable to the 4-pin plug. To do so, strip the power cable of its sheath to approx. 6 cm and strip the ends of insulation to 10 mm.

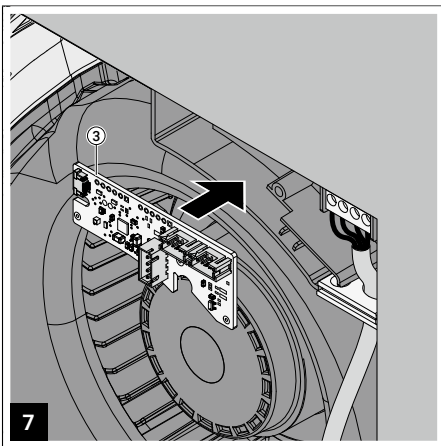

7 **OPTIONAL FEUCHTESENSOR:** Setzen Sie die Feuchteensor-Platine in das Gehäuse ein.

OPTIONAL HUMIDITY SENSOR: Insert the humidity sensor PCB into the housing.

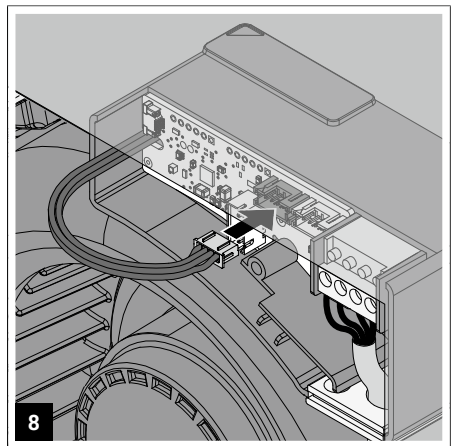

8 **OPTIONAL FEUCHTESENSOR:** Schließen Sie das Kabel vom Lüfter an die Platine an.

OPTIONAL HUMIDITY SENSOR: Connect the cable from the fan to the PCB.

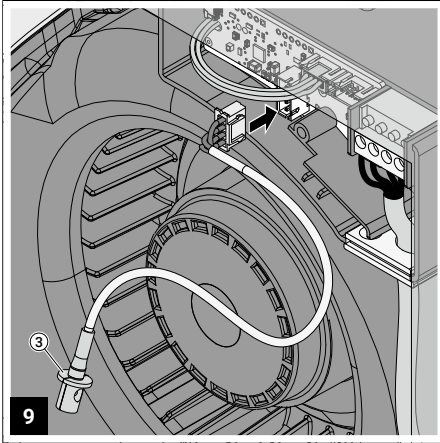

OPTIONAL FEUCHTESENSOR: Stecken Sie das Sensorkabel auf die Platine.

OPTIONAL HUMIDITY SENSOR: Connect the sensor cable to the PCB.

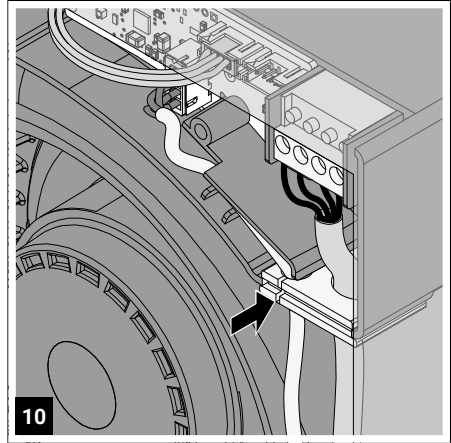

OPTIONAL FEUCHTESENSOR: Legen Sie das Sensorkabel durch die dafür vorgesehene Öffnung.

OPTIONAL HUMIDITY SENSOR: Insert the sensor cable through the opening provided for this purpose.

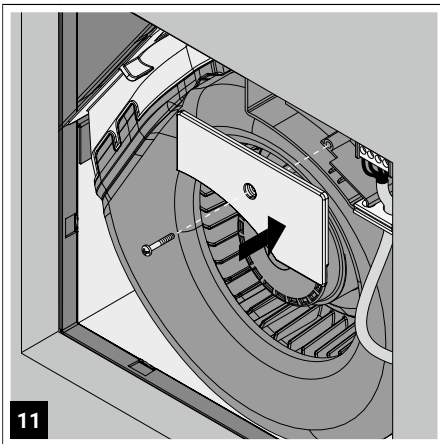

Schrauben Sie die Elektroabdeckung, nachdem Sie alle elektrischen Anschlüsse richtig angeschlossen haben wieder auf das Gehäuse.

After all electrical connections have been connected correctly, screw the electrics cover back onto the housing.

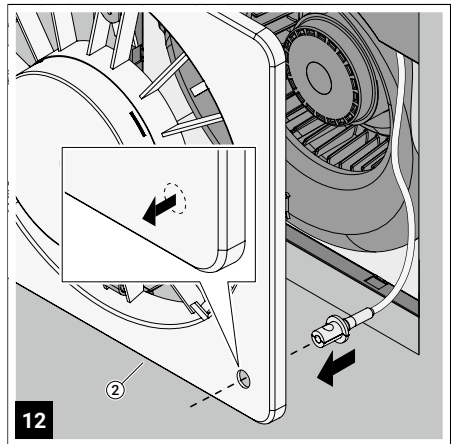

OPTIONAL FEUCHTESENSOR: Brechen Sie die Sollbruchstelle im Filterträger heraus und stecken Sie danach den Sensor durch die Öffnung.

OPTIONAL HUMIDITY SENSOR: Break out the predetermined breaking point in the filter carrier, then insert the sensor through the opening.

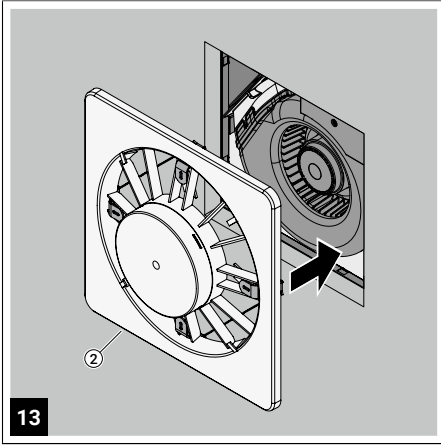

13

Setzen Sie den Filterträger zentrisch auf das Gehäuse.

Position the filter carrier centrally on the housing.

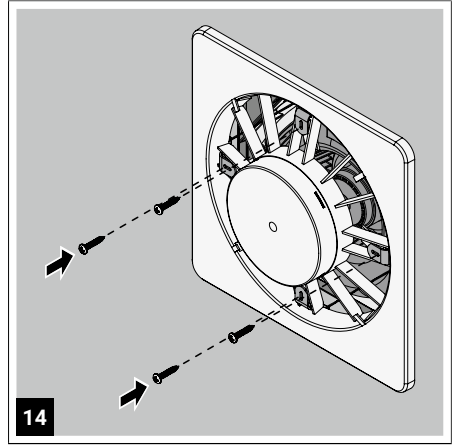

14

Befestigen Sie den Filterträger mit den 4 vormontierten Schrauben. Die Krallen müssen sich dadurch fest im Gehäuse/Innenputz einhaken.

Fasten the filter carrier using the 4 pre-installed screws. Ensure that the claws hook firmly into the housing/interior plaster.

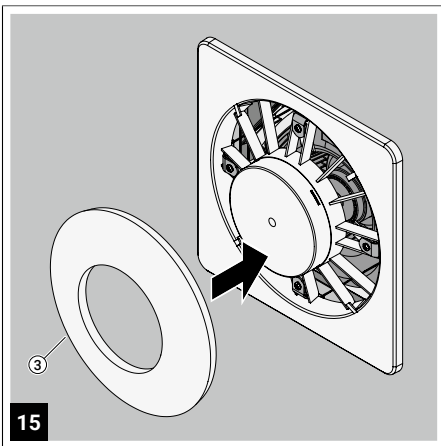

15

Setzen Sie den Filter in den Filterträger ein. Achten Sie darauf, dass der Filter hinter den Befestigungshaken sitzt.

Insert the filter into the filter carrier. Ensure that the filter sits behind the fastening hooks.

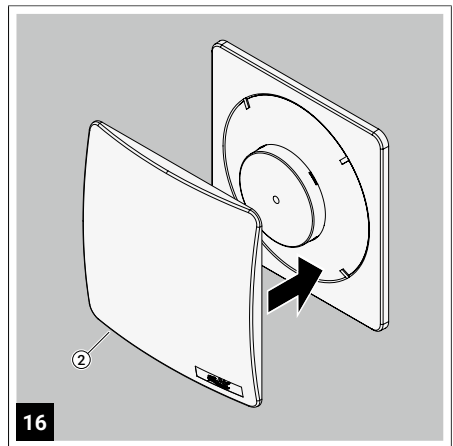

16

Setzen Sie die Blende zentrisch bis zum Anschlag auf den Filterträger auf.

Place the cover centrally onto the filter carrier as far as it will go.

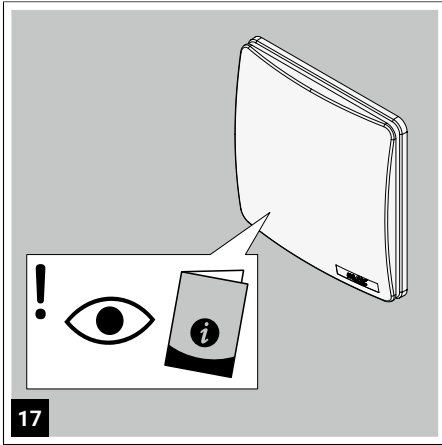

Weitere Informationen finden Sie in der Bedienungsanleitung.

For additional information, see the user guide.

