



EcoControl Pro BT

MONTAGE- & BEDIENUNGSANLEITUNG INSTALLATION & USER GUIDE



© 2025 getAir GmbH

Die in diesem Dokument enthaltenen Informationen sind Eigentum des Herstellers. Die Veröffentlichung, ganz oder in Teilen, bedarf der schriftlichen Zustimmung. Eine innerbetriebliche Vervielfältigung, die zur Evaluierung des Produktes oder zum sachgemäßen Einsatz bestimmt ist, ist erlaubt und nicht genehmigungspflichtig.

Technische Änderungen vorbehalten. Keine Haftung für Druckfehler.

All information contained in these documents is the property of the manufacturer. Any publishing thereof, whether in part or in whole, requires a written consent. Copying the instructions within the same company for the purpose of evaluating the product or for other product-related uses is permitted and not subject to prior approval.

Technical modifications reserved. No liability for printing errors.

Inhaltsverzeichnis

1	Hinweise	4
	1.1 Symbolerklärung	4
	1.2 Sicherheitshinweise	5
	1.3 Weitere Informationen	6
2	Funktion	6
	2.1 Verwendung.	6
3	Komponenten	8
4	Installation	9
	4.1 Montage	10
	4.2 Inbetriebnahme	12
	4.3 Einrichtung Funksystem ohne App	13
	4.4 Einrichtung Funksystem mit App	15
5	Bedienung	21
	5.1 Anzeige & Bedienelemente	21
	5.2 Modi & Funktionen	21
	5.3 Filterwechsel	21
6	Wartung	22
7	Störungsbehebung	23
8	Umwelt und Entsorgung	24
9	Gewährleistung	24
10	Haftung.	25
11	Anhang / Attachment	49

1 Hinweise

- **WICHTIG!** Vor Gebrauch sorgfältig lesen! Aufbewahren für späteres Nachschlagen!
- Überprüfen Sie die Lieferung bei Erhalt anhand des Lieferscheines auf Vollständigkeit und Transportschäden. Reklamieren Sie fehlende Positionen innerhalb von vier Wochen bei Ihrem Lieferanten.
- Die Produkte dürfen nicht im Freien gelagert werden. Sie müssen trocken, frost- und staubfrei eingelagert sowie vor aggressiven Medien und Sonneneinstrahlung geschützt werden. Die relative Luftfeuchtigkeit am Lagerort darf nicht höher als 60 % sein.
- Die Transportbedingungen entsprechen den zuvor genannten Lagerbedingungen.
- Über diese Anleitung hinaus müssen auch die entsprechenden Anleitungen der bauseits vorhandenen oder vorgesehenen Anlagen und Anlagenteile beachtet werden. Dies gilt insbesondere für Lüftungsgeräte und andere Komponenten.

- Die Montage und Inbetriebnahme muss ein Fachbetrieb ausführen. Für die praktische Ausführung gelten die einschlägigen Regeln der Technik. Es müssen die Bestimmungen der örtlichen Bauordnung und Bauauflagen beachtet werden.
- Der Inhalt dieses Dokumentes ist auf Übereinstimmung mit den beschriebenen Produkten geprüft. Dennoch können Abweichungen nicht ausgeschlossen werden, sodass für die vollständige Übereinstimmung keine Gewähr übernommen werden kann. Der Hersteller haftet nicht für Schäden aufgrund von fehlenden oder nicht korrekten Angaben. Änderungen oder Ergänzungen werden stets ohne vorherige Ankündigung in den nachfolgenden Ausgaben umgesetzt. Diese sind auf der Internetseite des Herstellers zu finden.

1.1 Symbolerklärung

Die folgende Auflistung zeigt die in diesem Dokument verwendeten Warn- und Informationshinweise und definiert die Art und Schwere der Folgen, falls die Anweisungen nicht befolgt werden. Wenn Sie

diese Zeichen sehen, halten Sie sich an die beschriebenen Maßnahmen, um mögliche Gefahren und Schäden zu vermeiden.

GEFAHR

GEFAHR bedeutet, dass schwere bis lebensgefährliche Personenschäden durch Nichtbefolgen auftreten werden.

WARNUNG

WARNUNG bedeutet, dass leichte bis mittlere Personenschäden durch Nichtbefolgen möglich sind.

VORSICHT

VORSICHT bedeutet, dass Sachschäden durch Nichtbefolgen möglich sind.

INFORMATION

Informationen, die praktische und nützliche Hinweise geben, ohne dass Gefahren für Menschen oder Sachen bestehen.

1.2 Sicherheitshinweise

- Die Anweisungen in allen Anleitungen müssen eingehalten werden. Bei Nichtbeachten können Sachschäden

und Personenschäden bis hin zur Lebensgefahr entstehen.

- Vor der Installation den Strom abschalten. In einigen Ländern dürfen Elektroinstallationen nur von autorisierten Elektrofachleuten ausgeführt werden. Im Zweifelsfall die örtlichen Behörden ansprechen.
- Alle Kleinspannungskabel von Netzspannung führenden Kabeln getrennt verlegen (Mindestabstand 100 mm).
- Bei der Installation der Versorgungskabel muss eine allpolige Trennvorrichtung vorgesehen werden.
- Das Produkt ist nicht für die Verwendung durch Personen mit eingeschränkten körperlichen, sensorischen oder geistigen Fähigkeiten, Kinder, normale Personen, die nicht qualifiziert sind und denen es daher an Erfahrung und Wissen mangelt, bestimmt. Wenn dies dennoch geschieht, ist die Aufsicht durch qualifiziertes Personal erforderlich, um es in der sicheren Verwendung des Geräts zu unterweisen und sicherzustellen, dass die damit verbundenen Risiken richtig verstanden werden.

- Kinder müssen beaufsichtigt werden, um sicherzustellen, dass sie nicht mit dem Gerät spielen.
- Reinigung und Benutzerwartung dürfen nicht von Kindern ohne Aufsicht von qualifiziertem Personal durchgeführt werden.

1.3 Weitere Informationen

Weitere Informationen finden Sie in den jeweiligen Bedienungsanleitungen der einzelnen Systeme, die auch im Downloadbereich auf unserer Webseite zu finden sind:

www.getair.eu/downloads



2 Funktion

Die Steuerung verbindet mehrere dezentrale Lüftungsgeräte kabellos und kontrolliert das gesamte Wohnraumlüftungssystem. Es lassen sich die Funktionen Lüften mit

und ohne Wärmerückgewinnung auswählen. Je nach Bedarf kann die Drehzahl der Lüfter gesteuert werden.

Die EcoControl Pro BT gibt es in zwei Varianten:

- Die Unterputzvariante BT wird fest mit einem 5 V Unterputznetzteil in der Wand installiert.
- Die Aufputzvariante BTB, die mit Batterien betrieben wird, kann flexibel an einer Wand installiert werden und benötigt keine feste Stromversorgung.

2.1 Verwendung

Voraussetzungen für den einwandfreien und sicheren Betrieb des Produkts sind sachgemäßer Transport und Lagerung, eine fachgerechte Planung und Montage sowie die sorgfältige Bedienung und Wartung.

Vor Beginn der Arbeiten sollte eine Projektplanung vorliegen, die sowohl die Anzahl und Lage der Lüftungsgeräte und dazugehörigen Steuerungen als auch das Lüftungsprinzip (Querlüftung, Einzelraumlüftung, Ablüftung) definiert.

Bei der Planung, Montage und dem Betrieb

sind die Zulassungsbestimmungen und geltenden Bauvorschriften, die Feuerchutzverordnung und Unfallverhütungsvorschriften der Berufsgenossenschaft zu beachten. Details müssen während der Planung des Systems mit dem Fachplaner oder zuständigen Fachbetrieben besprochen werden.

Bestimmungsgemäßer Gebrauch

Das Produkt ist zur Steuerung von dezentralen Lüftungsgeräten in Wohngebäuden geeignet.

Der Gebrauch des Produktes ist nur in Verbindung mit den Komponenten, die vom Hersteller empfohlen sind, zugelassen. Sämtliche Modifikationen am Produkt bzw. System sind nicht zulässig.

Das System sollte vor physischem Zugriff durch Unbefugte ausreichend geschützt sein.

Nicht bestimmungsgemäßer Gebrauch

Jede über den beschriebenen Zweck hinausgehende Nutzung gilt als nicht bestimmungsgemäß. Dies umfasst insbesondere:

- den Einsatz zur Entrauchung oder Bauwerkstrocknung,

- den Betrieb in Räumen mit aggressiven oder ätzenden Gasen,
- Umgebungen mit extremer Feuchte- oder Staubbelastung,
- den Einbau in direkter Küstennähe.

Aus der nicht bestimmungsgemäßen Nutzung resultierende Schäden sind von der Haftung ausgeschlossen.

3 Komponenten

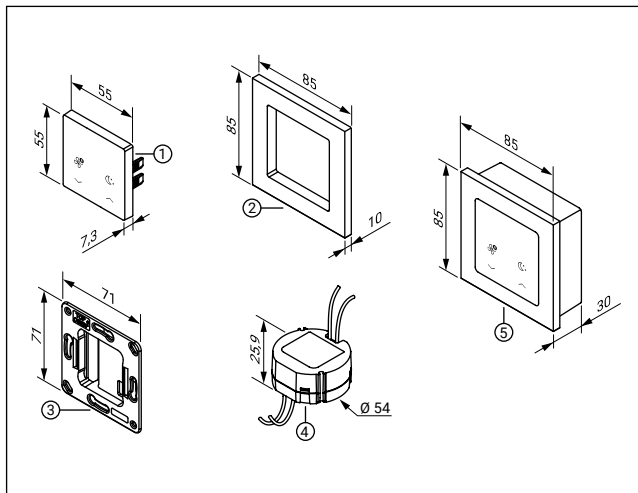

Unterputzvariante Pro BT¹⁾

- 1 Bedieneinheit
- 2 Rahmen
- 3 Tragring
- 4 Unterputz-Netzteil 5V

Aufputzvariante Pro BTB¹⁾

- 5 EcoControl Pro BTB

4 Installation

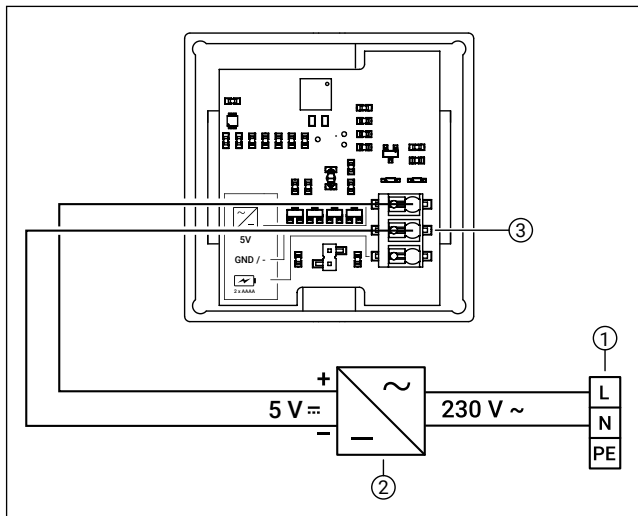

Unterputzvariante*

1 Netzanschluss 230 V AC

2 Netzteil 5 V

3 Anschluss Netzteil 5 V

* Darstellung gilt nur für Unterputzvariante. Die Aufputzvariante muss nicht elektrisch verkabelt werden.

4.1 Montage

Durch die integrierte Funktechnologie werden die Lüftungsgeräte kabellos mit der Steuerung verbunden. Das heißt, dass die Verlegung von einer separaten Datenleitung von der Steuerung zu jedem Lüftungsgerät nicht notwendig ist.

i INFORMATION

Es wird nur ein 230 V-Stromanschluss an der Innenblende jedes Lüftungsgerätes benötigt, um dieses mit Strom zu versorgen.

Für den Betrieb des Systems muss zuerst dafür gesorgt werden, dass die Steuerung und die Lüftungsgeräte zu einem gemeinsamen Funksystem zusammengeschlossen sind (s. 4.3 / 4.4).

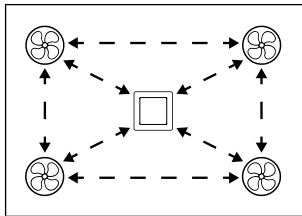

Unterputzvariante

Vom Montageort der Steuerung müssen folgende Kabel verlegt werden:

- ein Netzkabel 230 V zum Verteilerkasten

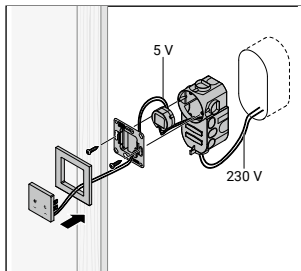

! VORSICHT

Beschädigung der elektrischen Komponenten!

Nach Unterbrechung der Stromversorgung hält das Netzteil die Ausgangsspannung für einen kurzen Zeitraum aufrecht.

Durch falsche Belegung der Anschlüsse können die elektrischen Komponenten der Lüfter und Steuerung beschädigt werden.

- Den Anschluss an der Bedieneinheit und die Steckerbelegung entsprechend Schaltplan durchführen und sorgfältig prüfen.



VORSICHT

Um induktive Beeinflussungen zu vermeiden:

Alle Kleinspannungskabel von Netzspannung führenden Kabeln getrennt verlegen (Mindestabstand 100 mm).

1. Am Montageort der Steuerung in Normhöhe einen Wandausbruch für die Unterputzdose erstellen.
2. Netzkabel in die Unterputzdose führen.
3. Unterputzdose in den Wandausbruch montieren.
4. Netzkabel an Netzteil anschließen.
5. Netzteil durch die Öffnung im Tragring an die Bedieneinheit anschließen (5 V, GND).
6. Netzteil in der Unterputzdose platzieren.
7. Tragring an der Unterputzdose befestigen, sodass die Beschriftung OBEN nach oben zeigt.
8. Bedieneinheit und Rahmen vorsichtig in den Tragring einstecken, sodass keine Kabel eingeklemmt werden.

Aufputzvariante

Vom Montageort der Steuerung müssen keine Kabel verlegt werden, da die

Steuerung mit Batterien betrieben wird.

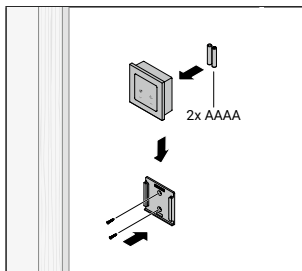

1. Am Montageort der Steuerung in Normhöhe die Wandhalterung mit den mitgelieferten Schrauben und Dübeln an der Wand befestigen, sodass die Beschriftung OBEN nach oben zeigt.
2. Batterien (2x AAAA) gemäß der Kennzeichnung im Batteriefach von hinten einsetzen.



INFORMATION

Nach Einsetzen der Batterien sollten Sie die Steuerung innerhalb der nächsten 15 Minuten in ein Funksystem einbinden (s. 4.3), um eine zu starke Batterieentladung zu vermeiden.

3. Aufputzvariante von oben über die Wandhalterung schieben, bis diese eingerastet ist.

4.2 Inbetriebnahme

Bevor mit der Inbetriebnahme begonnen werden kann, muss sichergestellt sein, dass:

- die Funktionseinheiten und Innenblenden der Lüftungsgeräte gemäß deren Montageanleitung korrekt installiert worden sind und mit Strom versorgt werden.
- die Startrichtung und Gebäudeposition der Lüftungsgeräte über die DIP-Schalter korrekt konfiguriert worden sind (siehe Bedienungsanleitung der Funktionseinheit).
- die Steuerung gemäß dieser Anleitung installiert worden ist und mit Strom versorgt wird.

Sind alle oben genannten Voraussetzungen korrekt umgesetzt, kann mit dem Aufbau eines gemeinsamen Funksystems begonnen werden.



INFORMATION

Pro Funksystem sind nur eine maximale Anzahl von 12 Teilnehmern möglich. Als Teilnehmer werden sowohl Steuerungen als auch Lüftungsgeräte gezählt.



WARNUNG

Risiko von Über-/ Unterdruck bei falscher Einrichtung

In jedem Funksystem müssen die Startrichtungen entsprechend der Anzahl der Lüftungsgeräte ausgeglichen sein.

- Prüfen Sie die DIP-Schalter Einstellung jedes Lüftungsgerätes und gleichen Sie ggf. die Anzahl beider Startrichtungen aus.

Die Lüftungsgeräte und Steuerungen können entweder direkt über die Geräte zu einem gemeinsamen Funksystem verbunden werden oder aber über die Smartphone-App. Nachfolgend werden die Einrichtungsschritte für beide Methoden beschrieben.

Der Aufbau eines neuen Funksystems sollte immer nur einzeln erfolgen. Wenn zur selben Zeit mehrere Funksysteme in Funkreichweite aufgebaut werden, z. B. in benachbarten Wohneinheiten, kann dies dazu führen, dass sich Geräte zusammenschließen, die nicht zusammengehören.

4.3 Einrichtung Funksystem ohne App

Nachfolgend wird der Aufbau eines Funksystems, das Hinzufügen von Teilnehmern und das Löschen von Teilnehmern aus einem Funksystem über die Geräte selbst (ohne App) beschrieben.

4.3.1 Aufbau eines Funksystems

1. Gehen Sie zu **einem Lüftungsgerät**. Nehmen Sie das Cover der Innenblende ab und entfernen Sie links unten die Abdeckung der Platine. Halten Sie auf der Platine den **schwarzen Knopf gedrückt**, bis die **LED 2x blau aufleuchtet**. Die **LED blinkt nun langsam blau** und das Gerät befindet sich für 10 Minuten im Kopplungsmodus.



INFORMATION

Merken Sie sich das erste Lüftungsgerät. Zu diesem müssen Sie am Ende zurückkehren, um die Einrichtung abzuschließen.

2. Gehen Sie zum **nächsten Lüftungsgerät** und halten Sie den **schwarzen Knopf gedrückt**, bis die **LED 1x blau aufleuchtet**. Wenn die **LED grün aufleuchtet** und **dann weiß blinkt**, wurde

der Lüfter erfolgreich verbunden.

Falls die LED des Gerätes rot aufleuchtet, konnte keine Verbindung hergestellt werden. Versuchen Sie es erneut, indem Sie Schritt 2 ausführen.

3. Gehen Sie nun nacheinander zu den **übrigen Lüftungsgeräten** und führen Sie die **Anweisungen aus Schritt 2** durch, um auch diese Geräte in das Funksystem einzubinden.
4. Wenn Sie alle Lüftungsgeräte ins Funksystem eingebunden haben, gehen Sie zur Steuerung. Halten Sie die **Taste  gedrückt**, bis die **LED 1x blau aufleuchtet**. Wenn die **LED grün leuchtet**, wurde die Steuerung erfolgreich eingebunden.
Falls die LED der Steuerung rot aufleuchtet, konnte keine Verbindung hergestellt werden. Versuchen Sie es erneut, indem Sie Schritt 4 ausführen.
5. Sobald alle Lüftungsgeräte und Steuerungen verbunden sind, gehen Sie **zum ersten Lüftungsgerät zurück**. Halten Sie den **schwarzen Knopf gedrückt**, bis die **LED 1x blau aufleuchtet**. Die Einrichtung wird nun abgeschlossen und die Daten an alle eingebunden Teilnehmer (Lüfter und Steuerungen) im Funksystem verteilt. Die LEDs der Lüftungsgeräte blinken während der Übertragung im Wechsel blau und weiß.



INFORMATION

Leuchtet die LED des ersten Lüftungsgeräts für 5 s gelb, zeigt dies einen unvollständigen Datenaustausch beim Abschließen des Funksystems an.

- Prüfen Sie die anderen Geräte. Leuchten die LEDs rot, ist der Austausch der Funksystem-Daten nicht erfolgreich gewesen und das Gerät nicht zum Funksystem hinzugefügt worden.
- Leuchten die LEDs grün, war der Austausch der Funksystem-Daten erfolgreich.

Ein **kurzer Funktionstest** nach dem Aufbau des Funksystems hilft, Geräte zu finden, die sich eventuell nicht mit dem Funksystem verbunden haben. Dazu schalten Sie:

- an der **Steuerung die höchste Lüfterstufe** ein und prüfen, ob alle Lüfter auf **maximaler Stufe hörbar laufen**.
- anschließend an der **Steuerung alle Geräte aus** und prüfen, dass **keine Geräte mehr laufen**.

Sollten Geräte nicht auf die Eingabe an der Steuerung reagieren oder die Steuerung keine Befehle an das Funksystem schicken, setzen Sie diese zurück (siehe 4.3.3) und fügen sie diese dem Funksystem wieder hinzu (siehe 4.3.2).

4.3.2 Teilnehmer zum Funksystem hinzufügen

Neue Teilnehmer können einem bestehenden Funksystem hinzugefügt werden, falls nicht schon 12 Teilnehmer im Funksystem enthalten sind.

1. Gehen Sie zu einem **beliebigen Lüftungsgerät**, das sich im Funksystem befindet, und halten Sie den **schwarzen Knopf gedrückt**, bis die **LED 2x blau aufleuchtet**. Die **LED blinkt nun langsam blau** und das Gerät befindet sich für 10 Minuten im Kopplungsmodus.



INFORMATION

Merken Sie sich das Lüftungsgerät aus Schritt 1. Zu diesem müssen Sie am Ende zurückkehren, um den Prozess abzuschließen.

2. Gehen Sie zum **Gerät, das Sie hinzufügen möchten**, und halten Sie den **schwarzen Knopf bzw. die Taste ** gedrückt, bis die **LED 1x blau aufleuchtet**. Wenn die **LED grün aufleuchtet** und **dann weiß blinkt**, wurde es erfolgreich verbunden.
3. Sobald der Teilnehmer verbunden ist, gehen Sie **zum Gerät aus Schritt 1 zurück**.

Halten Sie den **schwarzen Knopf**, bis die **LED 1x blau aufleuchtet**. Die Einrichtung wird nun abgeschlossen und die neuen Daten an alle eingebundenen Teilnehmer im Funksystem verteilt.

Bei der Verteilung der Daten im Funksystem blinken die Geräte wie beim Abschluss der Funksystem-Einrichtung (s. 4.3.1).

4.3.3 Teilnehmer aus dem Funksystem entfernen

Teilnehmer können aus einem Funksystem auch wieder entfernt werden. Dabei wird der Teilnehmer auf Werkseinstellungen zurückgesetzt und alle vorherigen Daten gelöscht.

1. Gehen Sie zum **Gerät, das Sie entfernen möchten**, und halten Sie den **schwarzen Knopf** bzw. die **Taste  gedrückt**, bis die **LED für 5 s rot aufleuchtet**.
2. Das Gerät befindet sich nun **nicht mehr im Funksystem** und alle seine Daten sind gelöscht.



INFORMATION

Das entfernte Gerät ist unter Übersicht Funksystem in der App noch sichtbar. Sie müssen es dort auch noch manuell entfernen (s. 4.4.3).

4.4 Einrichtung Funksystem mit App

Nachfolgend wird der Aufbau eines Funksystems, das Hinzufügen von Teilnehmern und das Löschen von Teilnehmern aus der Übersicht Funksystem mit Hilfe der Smartphone-App beschrieben.

Laden Sie die **„getAir SmartControl-App“** aus dem App Store bzw. Play Store herunter oder scannen Sie den nachfolgenden QR-Code ein:



In der App gelangen Sie vom Startbildschirm über **„Einrichten“** und danach **„Funksystem verwalten“** in die **Funksystemverwaltung**.

Dort haben Sie die folgenden Möglichkeiten:

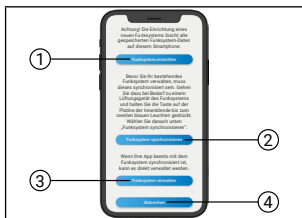

- 1 **Funksystem einrichten**
Richten Sie ein neues Funksystem ein (s. 4.4.1).
- 2 **Funksystem synchronisieren**
Synchronisieren Sie die App mit einem bestehenden Funksystem (s. 4.4.4), um die Daten auf Ihrem Smartphone zu aktualisieren.
- 3 **Funksystem verwalten**
Verwalten Sie ein bestehendes Funksystem. Hier können Sie Geräte hinzufügen (s. 4.4.2) und löschen (s. 4.4.3) oder aber deren Firmware prüfen und updaten (s. 4.4.5).
- 4 **Abbrechen**
Kehren Sie zurück in den Bildschirm „Einrichten“.

i INFORMATION

Beachten Sie, dass die App in Kombination mit der EcoControl Pro BT nur für die Einrichtung und Verwaltung von Funksystemen verwendet werden kann. Eine Steuerung des Lüftungssystems ist nicht möglich.

4.4.1 Aufbau eines Funksystems

1. Wählen Sie **„Funksystem einrichten“**, erlauben Sie der App die **Nutzung von Bluetooth** und gehen Sie unten auf **„Hinzufügen von Geräten starten“**.
2. Gehen Sie **mit Ihrem Smartphone zu einem Lüftungsgerät**. Nehmen Sie das Cover der Innenblende ab und entfernen Sie links unten die Abdeckung der Platine. Halten Sie auf der Platine den **schwarzen Knopf gedrückt**, bis die **LED 1x blau aufleuchtet**. Wenn die **LED grün aufleuchtet und dann weiß blinkt**, wurde der Lüfter erfolgreich verbunden und **erscheint in der App**.
Falls die LED des Gerätes rot aufleuchtet, konnte keine Verbindung hergestellt werden. Versuchen Sie es erneut, indem Sie Schritt 2 ausführen.
3. Gehen Sie nun nacheinander **zu den übrigen Lüftungsgeräten** und führen Sie die **Anweisungen aus Schritt 2** durch,

um auch diese Geräte in das Funksystem einzubinden.

4. Wenn Sie alle Lüftungsgeräte ins Funksystem eingebunden haben, gehen Sie zur Steuerung. Halten Sie die **Taste  gedrückt**, bis die **LED 1x blau aufleuchtet**. Wenn die **LED grün leuchtet**, wurde die Steuerung erfolgreich eingebunden und **erscheint in der App**.

Falls die LED der Steuerung rot aufleuchtet, konnte keine Verbindung hergestellt werden. Versuchen Sie es erneut, indem Sie Schritt 4 ausführen.

5. Sobald **alle Lüftungsgeräte und Steuerungen verbunden** sind und in der App angezeigt werden, wählen Sie **in der App „Erledigt“** aus. Die Einrichtung wird nun abgeschlossen und die Daten an alle eingebunden Teilnehmer (Lüfter und Steuerungen) im Funksystem verteilt.

4.4.2 Teilnehmer zum Funksystem hinzufügen

Neue Teilnehmer können einem bestehenden Funksystem hinzugefügt werden, falls nicht schon 12 Teilnehmer im Funksystem enthalten sind.



INFORMATION

Um über die App neue Teilnehmer zu einem Funksystem hinzufügen zu können, muss dieses Funksystem mit der App synchronisiert sein (s. 4.4.4).

1. Gehen Sie in der App auf **„Funksystem verwalten“**, wenn Sie mit dem Funksystem synchronisiert sind, welchem Sie einen neuen Teilnehmer hinzufügen möchten.
2. Wählen Sie in der **„Übersicht Funksystem“** unten **„Hinzufügen von Geräten starten“** aus und folgen Sie den Anweisungen in der App.
3. Gehen Sie zum **Gerät, das Sie hinzufügen möchten**, und halten Sie den **schwarzen Knopf bzw. die Taste  gedrückt**, bis die **LED 1x blau aufleuchtet**. Wenn die **LED grün aufleuchtet** und **dann weiß blinkt**, wurde es erfolgreich verbunden und **erscheint in der App**.
4. Wenn Sie **alle neuen Geräte hinzugefügt** haben und in der Liste erschienen sind, wählen Sie unten **„Erledigt“** aus. Die neuen Daten werden automatisch an alle eingebunden Teilnehmer im Funksystem verteilt.

4.4.3 Teilnehmer aus der Übersicht Funkssystem entfernen

Teilnehmer können aus der Übersicht eines Funksystems auch wieder entfernt werden. Beachten Sie, dass dabei das Gerät jedoch nur aus der Übersicht in der App und nicht komplett aus dem Funksystem entfernt wird.

Wie Sie ein Gerät komplett aus dem Funksystem entfernen, lesen Sie unter Kapitel 4.3.3

i INFORMATION

Um über die App Teilnehmer aus der Übersicht eines bestehenden Funksystem zu entfernen, muss dieses Funksystem mit der App synchronisiert sein (s. 4.4.4).

1. Gehen Sie in der App auf **„Funkssystem verwalten“**, wenn Sie mit dem Funksystem, aus welchem Sie einen Teilnehmer entfernen möchten, synchronisiert sind.
2. In der **„Übersicht Funksystem“** schieben Sie den Teilnehmer nach links bis auf der rechten Seite eine rote **Löschen-Schaltfläche** erscheint. Wählen Sie die Schaltfläche aus, um den Teilnehmer aus dem Funksystem zu entfernen.

i INFORMATION

Wenn Sie in der Übersicht Funksystem auf den Namen eines Teilnehmers tippen, leuchtet die LED des jeweiligen Gerätes auf. Damit können Sie das Gerät in der Liste identifizieren.

3. Für weitere Teilnehmer wiederholen Sie Schritt 2.
4. Nachdem Sie die gewünschten Geräte entfernt haben, wählen Sie unten **„Erledigt“** aus.

4.4.4 App mit Funkssystem synchronisieren

Wenn Sie ein Funkssystem verwalten möchten, welches Sie jedoch nicht über die App eingerichtet haben, müssen Sie die App zuerst mit diesem Funksystem synchronisieren.

1. Gehen Sie mit Ihrem Smartphone zu einem **Lüftungsgesät des Funksystems**, mit dem Sie die App synchronisieren möchten.
2. Nehmen Sie das Cover der Innenblende ab und entfernen Sie links unten die Abdeckung der Platine. Halten Sie auf der Platine den **schwarzen Knopf gedrückt**,

bis die LED **2x blau aufleuchtet**. Die LED blinkt nun langsam blau.

3. Gehen Sie in der App auf **„Funksystem verwalten“** und wählen Sie in der Funk-systemverwaltung **„Funksystem syn-chronisieren“** aus.
4. Die App sucht nun nach dem Lüftungs-gerät und **startet die Synchronisation des Funksystems**. Die LED des Lüf-tungsgerätes leuchtet 1x grün auf.
5. Wenn die Daten des Funksystems **erfolgreich synchronisiert** wurden, wechselt die **App automatisch in die „Übersicht Funksystem“** und zeigt des-sen Teilnehmer an. Sie können nun über die App dieses Funksystem verwalten.

i INFORMATION

Beachten Sie, dass die App nur mit einem Funksystem gleichzeitig synchronisiert werden kann. Bei der Synchronisierung werden vor-herige Funksystem-Daten auf dem Smartphone gelöscht. Die Funksysteme bestehen weiterhin, müssen für die Verwaltung jedoch zuerst wieder mit der App synchronisiert werden.

4.4.5 Firmware Update von Teil-nehmern

Das Firmware-Update von Lüftungsgeräten und der EcoControl Pro BT erfolgt mit Hilfe der App über Bluetooth.

i INFORMATION

Bevor Sie ein Firmware-Update durchführen, stellen Sie Folgendes sicher:

- Sie haben die SmartControl-App auf Ihrem Smartphone installiert.
- Bei batteriebetriebenen EcoControl Pro BTB müssen vor dem Update neue AAAA-Batterien eingesetzt werden, um einen Abbruch des Updates zu vermeiden.
- Bluetooth muss auf Ihrem Smartphone aktiviert sein und die Nutzung in der App erlaubt werden.
- Das Smartphone muss mit dem Internet über WLAN oder mobile Daten (je nach Vertrag können Kosten entstehen) verbunden sein, um das Firmware-Update herunterzuladen.
- Das Lüftungsgerät, das geupdatet werden soll, muss Teilnehmer eines Funksystems sein.

1. In der **Funksystemverwaltung** wählen Sie nun im unteren Bereich **„Funksys-tem verwalten“** aus, um in die **„Über-sicht Funksystem“** zu gelangen.

2. In der „Übersicht Funksystem“ wählen Sie unten **„Firmware aktualisieren“** aus. Die App startet nun die Suche nach Geräten im Update-Modus.
3. Gehen Sie mit Ihrem Smartphone zum **Lüftungsgerät bzw. der EcoControl Pro BT**, welche Sie updaten möchten.
 - Bei **Lüftungsgeräten**: Nehmen Sie das Cover der Innenblende ab. Entfernen Sie links unten die Abdeckung der Platine und halten Sie auf der Platine den **schwarzen Knopf gedrückt**, bis die **LED 1x blau aufleuchtet**.
 - Bei der **EcoControl Pro BT**: Halten Sie den die **Taste  gedrückt**, bis die **LED 1x blau aufleuchtet**.

Danach **leuchtet die LED für 5 Sekunden grün** auf und das Gerät ist in den Update-Modus versetzt worden.
5. Starten Sie das Update, indem Sie **bei iOS auf „Update“ bzw. bei Android auf die MAC-Adresse drücken**. Nun prüft die App, ob es ein Firmware-Update für das Gerät gibt.
6. Sollte ein Update verfügbar sein, wird dies nun automatisch installiert. Der aktuelle Fortschritt wird in der App angezeigt.
7. Nach einem **erfolgreichen Update** startet das Gerät neu und die **LED leuchtet 1x weiß** auf.
8. Nach dem Update können Sie zum nächsten Gerät gehen und die Schritte 3 - 7 bei diesem wiederholen.
9. Wenn Sie den **Updateprozess verlassen** möchten, wählen Sie unten **„Erledigt“** aus. Im Anschluss bestätigen Sie die **Aktualisierung der Funksystem-Daten** mit **„Okay“**.



INFORMATION

Während ein Update durchgeführt wird, darf der Knopf am Lüftungsgerät nicht betätigt werden.

4. Sobald das Gerät von der App gefunden worden ist, erscheint dessen Name (iOS) oder dessen MAC-Adresse (Android) in der Liste auf dem Smartphone.



INFORMATION

Beachten Sie, dass jedes Gerät separat geupdatet werden muss, wobei der Update-Prozess nur wenige Minuten Zeit in Anspruch nimmt.

5 Bedienung

5.1 Anzeige & Bedienelemente

Über die Bedienoberfläche lassen sich grundlegende Einstellungen durchführen.

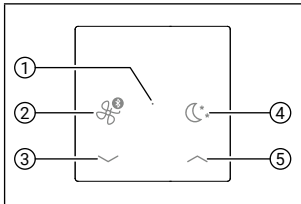

- 1 LED
- 2 Modus wechseln
- 3 Ausschalten / Lüfterstufe herunter
- 4 Schlafen
- 5 Anschalten / Lüfterstufe hoch

Über die Taste „Modus wechseln“ (2) lässt sich an der Steuerung zwischen Lüften mit Wärmerückgewinnung und Lüften ohne Wärmerückgewinnung durchschalten. Die LED leuchtet dann in der jeweiligen Farbe auf.



INFORMATION

Sollte die LED der Steuerung bei Berührung nur 2x rot aufleuchten und keine Befehle an die Lüfter weitergeben, ist die Steuerung nicht mehr mit dem Funksystem verbunden.

Fügen Sie die Steuerung über einen anderen Teilnehmer wieder dem Funksystem hinzu oder richten sie ein neues Funksystem ein.

5.2 Modi & Funktionen



Lüften (mit Wärmerückgewinnung)

Die Laufrichtung der Lüfter wechselt alle 50 – 70 s abhängig von der Lüfterstufe. Zur Bestätigung blinkt die LED grün auf.



Lüften (ohne Wärmerückgewinnung)

Die Laufrichtung der Lüfter bleibt konstant. Dabei ist die Wärmerückgewinnung deaktiviert. Zur Bestätigung blinkt die LED rot auf.



Schlafen

Die Lüftung wird für zwei Stunden ausgeschaltet. Zur Bestätigung blinkt die LED gelb auf. Nach Ablauf der Zeit wird der letzte Modus wieder aktiviert.

5.3 Filterwechsel

Der Filterwechsel wird über die LED der Geräte angezeigt und muss dort über den

schwarzen Knopf auf der Platine bestätigt werden. Weitere Informationen hierzu finden Sie in der Bedienungsanleitung der Funktionseinheit der Lüftungsgeräte.

6 **Wartung**

Die Oberflächen der Bedieneinheit können je nach Bedarf mit einem feuchten Tuch gereinigt werden.

Bei der Aufputzvariante müssen in einem gewissen Abstand die Batterien gewechselt werden.



INFORMATION

Die Wartung der Lüftungsanlagen ist in der Bedienungsanleitung der Geräte beschrieben und ist unter Kapitel 1.3 „Weitere Informationen“ über den Link/QR-Code verfügbar.

7 Störungsbehebung

Störung	Ursache	Behebung
Steuerung funktioniert nicht.	Installationsfehler.	<ul style="list-style-type: none">• Verkabelung des Netzteils prüfen. Achtung: Steuerung kann beschädigt worden sein.• Batterien prüfen und ggf. austauschen.
Steuerung blinkt regelmäßig weiß.	Batterieladung zu niedrig.	<ul style="list-style-type: none">• Batterien austauschen.
Steuerung blinkt bei Tastendruck 2x rot.	Steuerung nicht mit Funksystem verbunden.	<ul style="list-style-type: none">• Steuerung wieder einem Funksystem hinzufügen (s. 4.3.2 / 4.4.2) oder neues Funksystem einrichten (s. 4.3.1 / 4.4.1).
Kommunikation zwischen Lüftern und/oder Steuerung funktioniert nicht.	Problem im Funksystem.	<ul style="list-style-type: none">• Geräte stromlos machen und neu starten lassen.• Nicht funktionierende Geräte aus dem Funksystem löschen und auf Werkseinstellungen zurücksetzen (s. 4.3.3 / 4.4.3). Danach die Geräte wieder in das bestehende Funksystem einbinden.• Alle Geräte im Funksystem zurücksetzen und somit auflösen. Danach ein neues Funksystem einrichten.

8 Umwelt und Entsorgung



Das Symbol der durchgestrichenen Abfalltonne bedeutet, dass das Produkt getrennt vom Haushaltsabfall entsorgt werden muss.

Das Produkt muss gemäß der gültigen örtlichen Entsorgungsvorschriften der Wiederverwertung zugeführt werden. Eine separate Entsorgung des Produkts trägt zur Minderung des Verbrennungs- oder Deponieabfalls bei und reduziert die Belastung der menschlichen Gesundheit und Umwelt. Verpackungsmaterialien sind sortenrein zu entsorgen.

9 Gewährleistung



INFORMATION

Außerhalb Deutschlands gelten die nationalen Gewährleistungsbestimmungen des Landes, in dem das System vertrieben wird. Wenden Sie sich an den Händler Ihres Heimatlandes.

Im Fall eines Gewährleistungsanspruches kontaktieren Sie den für Sie zuständigen Händler oder Werksvertreter.

Es wird für dieses Produkt gegenüber dem Originalkäufer für einen Zeitraum von zwei Jahren ab dem Kaufdatum die Gewährleistung dafür gewährt, dass das Produkt zum Zeitpunkt der Lieferung frei von Sachmängeln war.

Während der Gewährleistungszeit wird bei Vorliegen eines Sachmangels nach Vorlage des Kaufbelegs das Produkt unter Verwendung von Austausch-/Ersatzteilen innerhalb eines angemessenen Zeitrahmens repariert oder durch ein gleiches bzw. ein ähnliches Austausch-/Ersatzmodell ersetzt.

Zur Inanspruchnahme des Gewährleistungsservices muss das Produkt zusammen mit dem Kaufbeleg oder anderweitigen Kaufnachweisen an den Händler, bei dem das Produkt gekauft wurde, zurückgeschickt werden.

Ihnen werden dafür keine Material- oder Lohnkosten berechnet. Aufgrund der Möglichkeit, dass die Sendung während des Versands verloren gehen oder beschädigt werden kann, wird empfohlen, das Produkt für den Versand sicher zu verpacken und als Einschreiben mit Rückschein aufzugeben.

Im Rahmen der Gewährleistung verfällt der Anspruch auf Reparatur oder Ersatzlieferung, falls:

- Der Gewährleistungszeitraum abgelaufen ist.
- Der Kaufnachweis bei der Serviceanfrage nicht vorgelegt werden kann.
- Das Problem durch unsachgemäße, harte oder unachtsame Behandlung, Verwendung bzw. Wartung verursacht wurde.
- Das Produkt mit Bau- oder Ersatzteilen, die nicht vom Hersteller geliefert oder freigegeben wurden, betrieben wurde.
- Nicht genehmigte Änderungen oder Modifikationen am Produkt vorgenommen wurden.
- Das Problem durch Feuer oder eine andere Naturkatastrophe verursacht wurde.
- Das Problem durch unsachgemäße Installation, Reparatur oder Einstellung verursacht wurde.

10 Haftung

Das Produkt ist für den in diesem Dokument beschriebenen bestimmungsgemäßen Gebrauch entworfen und hergestellt worden. Jeder andere Gebrauch wird als unsachgemäß angesehen und kann zu Beschädigungen am Produkt oder zu Personenschäden führen, für die der Hersteller nicht haftbar gemacht werden kann. Der Hersteller haftet für keinerlei Schäden, die auf folgende Ursachen zurückzuführen sind:

- Nichtbeachtung der in den Dokumenten aufgeführten Sicherheits-, Bedienungs- und Wartungshinweise.
- Nicht vorschriftsgemäße Installation.
- Einbau von Ersatzteilen, die nicht vom Hersteller geliefert bzw. vorgeschrieben wurden. Die Verantwortung für den Einsatz solcher Ersatzteile liegt vollständig beim Installateur.
- Normaler Verschleiß.

Contents

1	Instructions	28
	1.1 Explanation of symbols	28
	1.2 Safety instructions	29
	1.3 Further information.	30
2	Function	30
	2.1 Use.	30
3	Components	32
4	Installation	33
	4.1 Mounting	34
	4.2 Start-up	36
	4.3 Wireless system setup without app.	36
	4.4 Wireless system setup with app	39
5	Operation	44
	5.1 Display & programming unit	44
	5.2 Modes & functions	45
	5.3 Filter change	45
6	Maintenance.	45
7	Troubleshooting	46
8	Environment & disposal.	47
9	Warranty	47
10	Liability	48
11	Anhang / Attachment	49

1 Instructions

- **IMPORTANT:** Read carefully before use! Keep for future reference!
- Check the delivery for completeness and transport damage on receipt using the delivery note. Complain to your supplier about any missing items within four weeks.
- Never store these products outdoors. Store them somewhere dry and protected from frost, dust, corrosive media and direct sunlight. Make sure that the relative humidity at the storage location is no higher than 60 %.
- The transport conditions correspond to the storage conditions mentioned above.
- In addition to this guide, also observe the corresponding manuals for existing or proposed on-site systems and system components. This applies in particular to ventilation units and other components.
- Only a specialist company may carry out installation and commissioning. Relevant engineering standards must be applied to the practical design. Observe the provisions of local building regulations and requirements.

- We have reviewed the content of this document to ensure conformity with the products described. However, discrepancies may still exist; we cannot therefore accept liability for full conformity. The manufacturer is not liable for damage resulting from missing or incorrect information. Changes or additions will always be incorporated into subsequent versions without prior notice. You can find these on the manufacturer's website.

1.1 Explanation of symbols

The following list shows the warning and information notices used in this document and defines the type and severity of the consequences if the instructions are not followed. If you see these signs, follow the measures described to avoid possible danger and damage.



DANGER

DANGER indicates that serious to life-threatening personal injury will occur if the instructions are not followed.

WARNING

WARNING indicates that minor to moderate personal injury is possible if the instructions are not followed.

CAUTION

CAUTION indicates that damage to property is possible if the instructions are not followed.

INFORMATION

Information that provides practical and useful advice without any danger to people or property.

1.2 Safety instructions

- Follow the instructions in all documentation. Failure to do so can result in property damage, injury and even death.
 - Switch off the power supply prior to installation. In some countries, only authorised electricians may carry out electrical installations. If in doubt, contact the local authorities.
 - Route all low voltage cables separately from cables carrying mains voltage (minimum distance 100 mm).
- An all-pole disconnecting device must be provided when installing the supply cables.
 - The product is not intended for use by persons with reduced physical, sensory or mental capabilities, children, ordinary persons who are not qualified and who therefore lack experience and knowledge. If this is nevertheless done, supervision by qualified personnel is required to instruct them in the safe use of the appliance and to ensure that the risks involved are properly understood.
 - Children must be supervised to ensure that they do not play with the appliance.
 - Cleaning and user maintenance must not be carried out by children without supervision by qualified personnel.

1.3 Further information

Further information can be found in the respective user guides of the individual systems, which are also available in the download area on our website:

www.getair.eu/en/downloads



2 Function

The control unit connects several decentralised ventilation units wirelessly and controls the entire domestic ventilation system. The ventilation functions with and without heat recovery can be selected. The fan speed can be controlled as required.

The EcoControl Pro BT is available in two versions:

- The flush-mounted version is permanently installed in the wall with a 5 V flush-mounted power supply unit.

- The surface-mounted version BTB, which is powered by batteries, can be flexibly installed on a wall and does not require a fixed power supply.

2.1 Use

Prerequisites for trouble-free and safe product operation are: correct transport and storage; professional planning and installation; and careful operation and maintenance.

Create a project plan prior to starting work. This should define both the number and location of ventilation units and associated control units, as well as the ventilation principle (cross ventilation, individual room ventilation, extraction).

During planning, installation and operation, observe the approval requirements and applicable building regulations, and the fire protection and accident prevention regulations of the employer's liability insurance association. Discuss the details with the specialist planner or specialist company responsible during the planning phase.

Intended use

The product is suitable for controlling decentralised ventilation units in residential buildings.

Use of the product is only authorised in conjunction with the components recommended by the manufacturer. No modifications to the product or system are permitted.

The system should be adequately protected against physical access by unauthorised persons.

Improper use

Any use beyond the described purpose is considered improper use. This includes in particular:

- Use for smoke extraction or drying buildings,
- operation in rooms with aggressive or corrosive gases,
- environments with extreme levels of moisture or dust,
- installation in direct proximity to the coast.

Damage resulting from improper use is excluded from liability.

3 Components

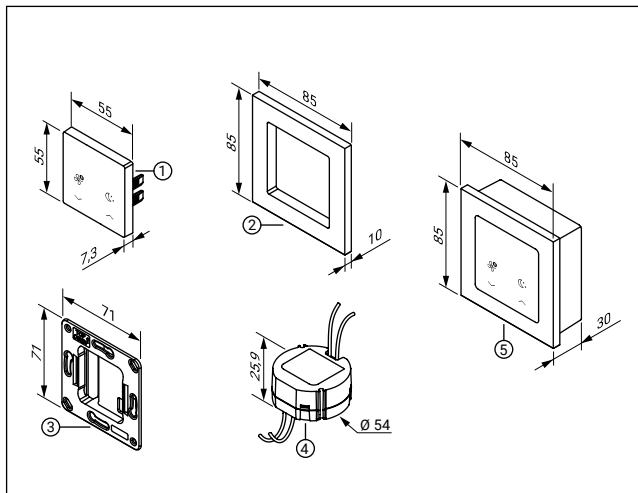

Flush-mounted version¹⁾

- 1 Programming unit
- 2 Frame

- 3 Support ring
- 4 Flush-mounted power supply 5V

Surface-mounted version¹⁾

- 5 EcoControl Pro BTB

4 Installation

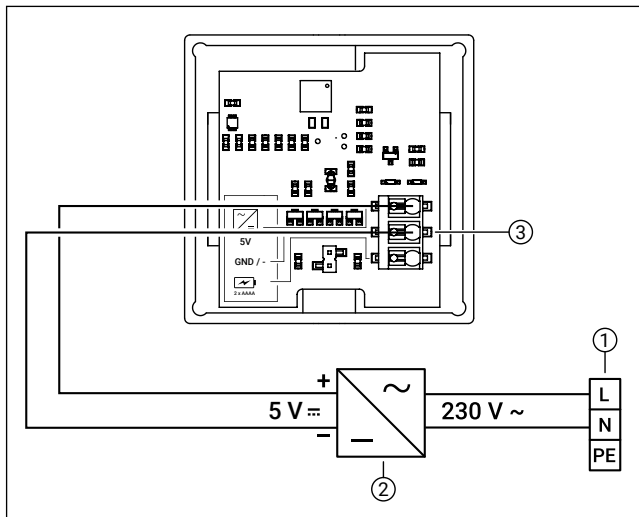

Flush-mounted version*

1 230 V AC power supply

2 5 V power supply

3 5 V power supply connection

* Diagram only applies to flush-mounted version. The surface-mounted version does not need to be wired electrically.

4.1 Mounting

Due to the integrated wireless technology, the ventilation units are connected to the control unit wirelessly. This means that it is not necessary to lay a separate data line from the control unit to each ventilation unit.

i INFORMATION

Only one 230 V power connection is required on the inside cover of each ventilation unit to supply it with power.

When starting up the system, it must first be ensured that the control unit and the ventilation units are grouped together to wireless system (see 4.3 / 4.4).

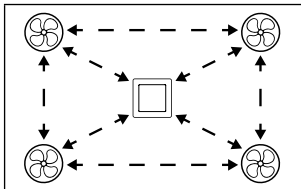

Flush-mounted version

Route the following cables from the control unit installation site:

- A 230 V mains cable to the junction box

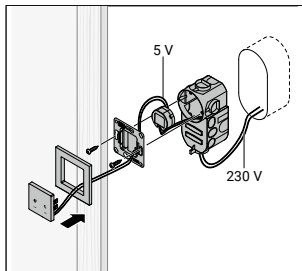

⚠ CAUTION

Risk of damage to electrical components!

If the power supply is interrupted, the power supply unit remains live with the output voltage for a brief period of time.

If connections are assigned to the base incorrectly, the electrical components of the fan and control unit may be damaged.

- Connect to the programming unit and assign connectors according to the wiring diagram; check carefully.

CAUTION

To avoid inductive influences:

Route all extra low voltage cables separately from cables carrying mains voltage (minimum distance 100 mm).

1. Create a standard height wall opening for the flush box at the control unit installation site.
2. Route the mains cable to the flush box.
3. Mount the flush box in wall opening.
4. Connect the mains cable to the power supply unit.
5. Connect the power supply unit to the programming unit (5 V, GND).
6. Place the power supply unit in the flush box.
7. Secure the support ring in the flush box, so that the labelling TOP points to the top.
8. Insert the programming unit and frame carefully into the support ring so that no cables are pinched.

Surface-mounted version

No cables need to be laid from the installation site of the control unit, as the control unit is battery-powered.

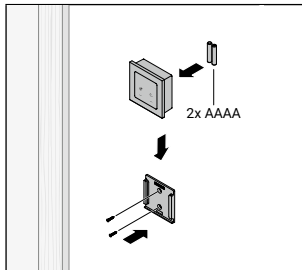

1. At the installation location of the control unit, mount the wall bracket at standard height to the wall using the screws and dowels supplied, so that the labelling TOP points to the top.
2. Insert the batteries (2x AAAA) from behind according to the instructions in the battery compartment.

INFORMATION

After inserting the batteries, you should add the control unit into a wireless system within the next 15 minutes (see 4.3 / 4.4) in order to avoid excessive battery discharge.

3. Slide the surface-mounted version over the wall bracket from above until it is locked in place.

4.2 Start-up

Before the start-up can begin, it must be ensured that:

- the functional units and inside covers of the ventilation units have been correctly installed in accordance with their installation instructions and are supplied with power.
- the starting direction and the position of the ventilation units in the building have been correctly configured via the DIP switches (see operating instructions of the functional unit).
- the control unit has been installed in accordance with these instructions and is supplied with power.

Once all the above requirements have been correctly met, you can start setting up a common wireless system.



INFORMATION

Only a maximum number of 12 participants are possible per wireless system. Both control units and ventilation units are counted as participants.



WARNING

Risk of over-/ underpressure

In each wireless system, the starting directions must be balanced according to the number of ventilation units.

- Check the DIP switch setting of each ventilation unit and balance the number of both start directions if necessary.

The ventilation units and control units can either be connected directly via the devices to form a common wireless system or via the smartphone app. The set-up steps for both methods are described below.

A new wireless system should only ever be set up individually. If several wireless systems are set up within wireless range at the same time, e.g. in neighbouring residential units, this can result in devices that do not belong together being connected.

4.3 Wireless system setup without app

The following describes how to set up a wireless system, add participants and delete participants from a wireless system via the devices themselves (without an app).

4.3.1 Setting up a wireless system

1. Go to a ventilation unit. Remove the cover of the inner frame and remove the cover of the board at the bottom left. **Press and hold the black button** on the circuit board until the **LED lights up blue twice**. The LED now flashes blue slowly and the device is in pairing mode for 10 minutes.

INFORMATION

Remember the first ventilation unit. You need to return to it at the end to complete the setup.

2. For the next ventilation unit and **press and hold the black button** until the **LED lights up blue once**. If the **LED lights up green and then flashes white**, the fan has been successfully connected.
If the device's LED lights up red, a connection could not be established. Try again by repeating step 2.
3. Now, go one by one to the **remaining ventilation units** and follow the **instructions from step 2** to include them in the wireless system as well.
4. Once you have integrated all ventilation units into the wireless system, go to the

control unit. **Press and hold the button ** until the **LED lights up blue once**. If the **LED lights up green**, the control unit has been successfully integrated.

If the control unit's LED lights up red, a connection could not be established. Try again by repeating out step 4.

5. Once all ventilation units and control units are connected, **go back to the first ventilation unit**. **Press and hold the black button** until the **LED lights up blue once**. The setup is now complete and the data is distributed to all connected devices (fans and control units) in the wireless system. The LEDs of the ventilation units flash blue and white alternately during transmission.

INFORMATION

The LED of the first ventilation unit lighting up yellow for 5 s indicates an incomplete data exchange when closing the wireless system.

- Check the other units. If the LEDs light up red, the exchange of the wireless system data was not successful here either.
- If the LEDs are green, the exchange of the wireless system data was successful.

A **short function test** after setting up the wireless system helps to find devices that may not have connected to the wireless system.

To do this, switch:

- on the **highest fan level on the control unit** and check that all fans are running audibly at maximum level.
- **off all devices on the control unit** and check that no more devices are running.

If devices do not respond to the input from the control unit or the control unit does not send any commands to the wireless system, reset them (see 4.3.3) and add them to the wireless system again (see 4.3.2).

4.3.2 Adding participants to the wireless system

New participants can be added to an existing wireless system if there are not already 12 participants in the wireless system.

1. Go to **any ventilation unit in the wireless system** and **press and hold the black button** until the LED lights up blue twice. The LED now flashes blue slowly and the device is in pairing mode for 10 minutes.



INFORMATION

Remember the ventilation unit from step 1. You must return to this at the end to complete the process.

2. Go to the **device you want to add** and **press and hold the black button or the button ** until the LED lights up blue once. If the LED lights up green and then flashes white, it has been successfully connected.
3. As soon as the participant is connected, **go back to the device from step 1. Press and hold the black button** until the LED lights up blue once. The setup is now complete and the new data is distributed to all connected devices in the wireless system.

When the data is distributed in the wireless system, the devices flash in the same way as when completing the wireless system setup (see 4.3.1).

4.3.3 Removing participants from the wireless system

Participants can also be removed from a wireless system. This resets the participant to the factory settings and deletes all previous data.

1. Go to the **device you want to remove** and **press and hold the black button or the button ** until the LED lights up red for 5 seconds.
2. The device is now **no longer part of the wireless system** and all its data has been deleted.



INFORMATION

The removed device is still visible under overview wireless system in the app. You must also remove it there manually (see 4.4.3).

4.4 Wireless system setup with app

The following describes how to set up a wireless system, add devices and delete devices from the overview wireless system using the smartphone app.

Download the '**getAir SmartControl App**' from the App Store or Play Store or scan the QR code below:



In the app, you can access the wireless system management from the start screen via '**Setup**' and then '**Manage wireless system**'.

You have the following options there:

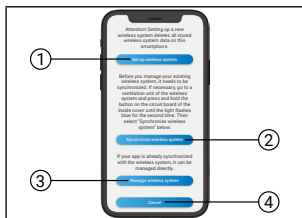

- 1 **Set up wireless system**
Set up a new wireless system (see 4.4.1).
- 2 **Synchronize wireless system**
Synchronize the app with an existing wireless system (see 4.4.4) to update the data on your smartphone.
- 3 **Manage wireless system**
Manage an existing wireless system. Here you can add (see 4.4.2) and delete (see 4.4.3) devices or check and update their firmware (see 4.4.5).
- 4 **Cancel**
Return to the 'Setup' screen.



INFORMATION

Please note that the app can only be used in combination with the EcoControl Pro BT to set up and manage wireless systems. It is not possible to control the ventilation system.

4.4.1 Setting up a wireless system

1. Select **'Set up wireless system'**, allow the app to use **Bluetooth** and go to **'Start adding devices'** at the bottom.
2. Go to a ventilation unit with your **smartphone**. Remove the cover of the inner frame and remove the cover of the board at the bottom left. **Press and hold the black button** on the circuit board until the **LED lights up blue once**. When the **LED lights up green** and then **flashes white**, the fan has been successfully connected and **appears in the app**.
If the device LED lights up red, a connection could not be established. Try again by carrying out step 2.
3. Now go to the **other ventilation devices** one after the other and **follow the instructions from step 2** to integrate these devices into the wireless system as well.

4. Once you have integrated all ventilation units into the wireless system, go to the **control unit**. **Press and hold the button ** until the **LED lights up blue once**. When the **LED lights up green**, the control unit has been successfully integrated and **appears in the app**.

If the control unit LED lights up red, a connection could not be established. Try again by carrying out step 4.

5. As soon as **all ventilation units and control units are connected** and displayed in the app, **select 'Done' in the app**. The setup is now completed and the data is distributed to all connected devices (fans and controls) in the wireless system.

4.4.2 Adding participants to the wireless system

New participants can be added to an existing wireless system if there are not already 12 participants in the wireless system.



INFORMATION

To be able to add new participants to a wireless system via the app, this wireless system must be synchronised with the app (see 4.4.4).

1. Go to **'Manage wireless system'** in the **app** if you are synchronised with the wireless system to which you want to add a new participant.
2. In the **'Overview wireless system'**, select **'Start adding devices'** at the bottom and follow the instructions in the app.
3. Go to the **device you want to add** and **press and hold the black button or the button ** until the LED lights up blue once. When the LED lights up green and then flashes white, it has been successfully connected and **appears in the app**.
4. Once **you have added all new devices** and they have appeared in the list, select **'Done'** at the bottom. The new data is automatically distributed to all connected devices in the wireless system.

4.4.3 Removing participants from the wireless system

Participants can also be removed from the overview of a wireless system. Please note, however, that this only removes the device from the overview in the app and not completely from the wireless system.

To completely remove a device from the

wireless system, see chapter 4.3.3



INFORMATION

To remove participants from the overview of an existing wireless system via the app, this wireless system must be synchronised with the app (see 4.4.4).

1. Go to **'Manage wireless system'** in the **app** if you are synchronised with the wireless system to which you want to remove a participant.
2. In the **'Overview wireless system'**, **move the participant to the left until a red delete button appears on the right-hand side**. Select the button to remove the participant from the wireless system.



INFORMATION

If you tap on the name of a participant in the overview wireless system, the LED of the respective device lights up. This allows you to identify the device in the list.

3. Repeat step 2 for other participants.
4. After you have removed the desired devices, select **'Done'** at the bottom.

4.4.4 Synchronise app with wireless system

If you want to manage a wireless system that you have not set up via the app, you must first synchronise the app with this wireless system.

1. Take your smartphone to a **ventilation unit of the wireless system** with which you want to synchronise the app.
2. Remove the cover of the inner frame and remove the cover of the board at the bottom left. **Press and hold the black button** on the circuit board until the **LED lights up blue twice**. The LED now flashes blue slowly.
3. Go to **'Manage wireless system'** in the app and select **'Synchronize wireless system'** in the wireless system management.
4. The app now searches for the ventilation unit and **starts synchronisation of the wireless system**. The LED on the ventilation unit lights up green once.
5. Once the wireless system data has been **successfully synchronised, the app automatically switches to the 'Overview wireless system'** and displays its

participants. You can now manage this wireless system via the app.



INFORMATION

Please note that the app can only be synchronised with one wireless system at a time. Previous wireless system data on the smartphone is deleted during synchronisation. The wireless systems continue to exist, but must first be synchronised with the app again for management.

4.4.5 Firmware update of participants

Firmware updates for ventilation units and the EcoControl Pro BT are carried out using the app via Bluetooth.

INFORMATION

Before you carry out a firmware update, make sure of the following:

- You have installed the SmartControl app on your smartphone.
- For battery-operated EcoControl Pro BTBs, new AAAA batteries must be inserted before the update to prevent the update from being cancelled.
- Bluetooth must be activated on your smartphone and its use must be authorised in the app.
- The smartphone must be connected to the Internet via WLAN or mobile data (costs may be incurred depending on the contract) in order to download the firmware update.
- The ventilation unit to be updated must be a participant in a wireless system.

1. In the **wireless system management**, select **'Manage wireless system'** in the lower area to access the **'Overview wireless system'**.

2. In the 'Overview wireless system', select **'Update firmware'** at the bottom. The app will now start searching for devices in update mode.
3. Take **your smartphone to the ventilation unit or EcoControl Pro BT** you want to update.

- **For ventilation units:** Remove the cover of the inside cover. Remove the cover of the circuit board at the bottom left and **press and hold the black button** on the circuit board until the **LED lights up blue once**.
- **For the EcoControl Pro BT:** **Press and hold the button**  until the **LED lights up blue once**.

The LED then **lights up green for 5 seconds** and the device has been set to update mode.

INFORMATION

The button on the ventilation unit must not be pressed while an update is being carried out.

4. As soon as the device has been found by the app, its name (iOS) or MAC address (Android) appears in the list on the smartphone.

5. Start the update by clicking on 'Update' for iOS or on the MAC address for Android. The app will now check whether there is a firmware update for the device.
6. If an update is available, it will now be installed automatically. The current progress is displayed in the app.
7. After a **successful update**, the device restarts and the LED lights up once in white.
8. After the update, you can go to the next device and repeat steps 3 - 7 on this one.
9. If you want to **exit the update process**, select 'Done' below. Then confirm the update of the wireless system data with 'Okay'.



INFORMATION

Please note that each device must be updated separately, although the update process only takes a few minutes.

5 Operation

5.1 Display & programming unit

You can configure the basic settings via the user interface.

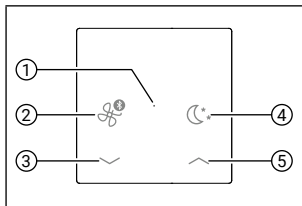

- 1 LED
- 2 Change mode
- 3 Switch off/lower fan stage
- 4 Sleep
- 5 Switch on/higher fan stage

The „Change mode“ button (2) on the control unit can be used to switch between ventilation with heat recovery and ventilation without heat recovery. The LED then flashes in the respective colour.



INFORMATION

If the control unit LED only lights up red twice when touched and does not transmit any commands to the fans, it is no longer connected to the wireless system.

Add the control unit to the wireless system again via another wireless system participant or set up a new wireless system.

5.2 Modes & functions



Ventilation (with heat recovery)

The fans change direction every 50 – 70 s, depending on the fan stage. For confirmation the LED flashes green.



Ventilation (without heat recovery)

The rotation direction of the fans remains constant; heat recovery is deactivated. For confirmation the LED flashes red



Sleep*

Ventilation is switched off for two hours. For confirmation the LED flashes yellow. The last mode is then reactivated.

5.3 Filter change

The filter change is indicated by the LED on the devices and must be confirmed by pressing the black button on the circuit board. Further information on this can be found in

the operating instructions for the functional unit of the ventilation units.

6 Maintenance

You can clean the programming unit surfaces with a damp cloth as necessary.

With the surface-mounted version, the batteries must be changed at certain intervals.



INFORMATION

Maintenance procedures for the ventilation systems are described in the user guide to the units, available via the link/QR code in section 1.3 "Further information".

7 Troubleshooting

Fault	Cause	Solution
Control unit does not work.	Installation error.	<ul style="list-style-type: none">• Check the wiring of the power supply unit. Caution: The control unit may have been damaged.• Check batteries and replace if necessary.
Control unit flashes white regularly.	Battery charge too low.	<ul style="list-style-type: none">• Replace batteries.
Control unit flashes red twice when button is pressed.	Control unit not connected to a wireless system.	<ul style="list-style-type: none">• Add control unit to wireless system again (see 4.3.2 / 4.4.2) or set up a new wireless system (see 4.3.1 / 4.4.1).
Communication between fans and/or control unit does not work.	Problem in the wireless system.	<ul style="list-style-type: none">• Disconnect the units from the power supply and restart them.• Remove non-functioning devices from the wireless system and reset to factory settings (see 4.3.3 / 4.4.3). Then integrate the devices back into the existing wireless system.• Reset all devices in the wireless system and thus dissolve it. Then set up a new wireless system.

8 Environment & disposal



The crossed-out wheellie bin symbol indicates that the product must not be disposed of with household waste.

Dispose of the product in accordance with applicable local recycling regulations. Disposing of the product separately helps reduce incinerated and landfill waste volumes, and reduces the impact on environmental and human health. Sort packaging materials and dispose of them accordingly.

9 Warranty



INFORMATION

Outside Germany, national warranty conditions of the country in which the system is sold apply. Please contact your country representative.

Should you wish to make a warranty claim, please contact your local dealer or representative.

The product warranty applies to the original purchaser for a period of two years from

the date of purchase, and guarantees that the product had no defects at the time of delivery.

During the warranty period, should a defect occur, the product will be repaired using replacement parts or replaced with the same or a similar replacement/replacement model, within a reasonable timeframe, and on presentation of proof of purchase.

To use the warranty service, the product must be returned, with purchase receipt or other proof of purchase, to the retailer from whom the product was purchased.

You will not be charged for material or labour costs. As the consignment could be lost or damaged during shipping, we recommend you package the product securely for shipment, and send it via registered post with confirmation of receipt.

Under the terms of the warranty, your right to repair or replacement becomes void if:

- The warranty period has expired.
- You are unable to submit proof of purchase with your service request.
- The issue was caused by improper, harsh or careless treatment, use or maintenance.

- You have operated the product with components or spare parts not supplied or approved by the manufacturer.
 - You have made unauthorised changes or modifications to the product.
 - The issue was caused by fire or other natural disaster.
 - The issue was caused by incorrect installation, repair or configuration.
- supplied or specified by the manufacturer. Full responsibility for the use of such spare parts remains with the installer.
 - Normal wear and tear.

10 Liability

The product has been designed and manufactured for the intended use described in this document. Any other use is considered improper and may result in product damage or personal injury, for which the manufacturer cannot be held liable. The manufacturer shall not be liable for any damage resulting from the following:

- Failure to observe the safety, operating and maintenance instructions specified in the documentation.
- Non-compliant installation.
- Installation of spare parts not

11 Anhang / Attachment

11.1 Technische Daten / Technical data

Allgemein General		
Kompatibel mit Compatible with	-	Funksystem Wireless system
Eingangsspannung Input voltage	V	5 DC / 3 DC (2x AAAA)
Leistungsaufnahme¹⁾ Power consumption ¹⁾	W	<1
Funktechnologie Wireless technology	-	Bluetooth LE (2,4 GHz)
Max. Sendeleistung Max. transmitting power	dBm	-0,3
Max. Reichweite Max. range	m	100 ²⁾
Max. Anzahl Lüfter³⁾ Max. amount fans ³⁾	-	11
Schutzart Type of protection	-	IP 30
Schutzklasse Appliance class	-	II
Betriebstemperatur Operating temperature	°C	0 – +40
Eigenschaften Features		
Bedienung Operation	-	Touch
Anzahl Modi Number of modes	-	3
Abmessungen Dimensions		
Maße (BxHxD) Dimensions (WxHxD)	mm	84,5 x 84,5 x 21,1
Einbaumaße (ØxT) Installation dimensions (ØxD)	mm	58 x 35
Bedienelement (BxHxD) Control unit (WxHxD)	mm	55 x 55 x 20,5
Gewicht Weight	kg	0,21
Zulassungen Certifications		
Konformität Conformity	-	CE

¹⁾ Im Standby In standby

²⁾ Im Freifeldaufbau (innerhalb von Gebäuden sind Abweichungen möglich) (within buildings deviations are possible)

³⁾ Pro Funksystem maximal 12 Teilnehmer Maximum 12 participants per wireless system



getAir GmbH

Krefelder Straße 670 | 41066 Mönchengladbach

☎ +49 2161 990 90 - 0 | ✉ service@getair.eu

🌐 www.getair.eu



MADE IN GERMANY