

# 2

## MONTAGEANLEITUNG INSTALLATION INSTRUCTION

KUNSTSTOFFGEHÄUSE UNTERPUTZ

DE

FLUSH PLASTIC HOUSING

EN

### LIEFERUMFANG SCOPE OF DELIVERY

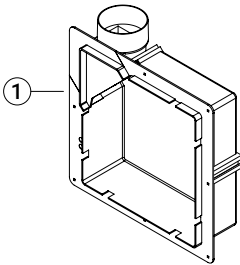

**1x** Unterputzgehäuse UK  
Flush housing UK

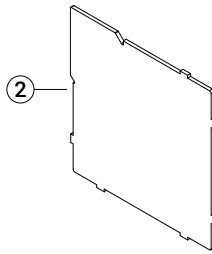

**1x** Putzdeckel  
Plaster cover

## **ALLGEMEINE HINWEISE**

### **GENERAL INFORMATION**

Beachten und befolgen Sie die Hinweise in den hier zugehörigen Anleitungen. Nichtbeachten der Hinweise kann zu Verletzungen oder Sachschäden führen!

- Anleitungen vor Montagebeginn oder Gebrauch sorgfältig lesen und den Anweisungen folgen!
- Anleitungen zur weiteren Verfügung aufbewahren!
- Montage nur durch sachkundige, qualifizierte Fachkräfte, die mit der Montage von Lüftungsprodukten vertraut sind!
- Elektroinstallation nur durch Fachkräfte mit einer Qualifikation für elektrotechnische Anlagen!
- Auf ausreichende Befestigung, Tragfähigkeit und Statik achten. Befestigungsmaterial entsprechend der Wandarten auswählen.
- Produkt nach Erhalt vorsichtig auspacken und auf mögliche Versandschäden prüfen. Ein beschädigtes Produkt darf nicht montiert oder genutzt werden.
- Bei Verwendung von Zubehörteilen oder Fremdprodukten Herstellerangaben befolgen und Eignung der Produkte prüfen.





Observe and follow the warnings in the applicable instructions.

Non-compliance with the warnings can lead to injuries or damage!

- Carefully read and follow the instructions before installation or use!
- Keep instructions safe for future reference!
- Installation may only be carried out by experienced and qualified professionals that are familiar with the installation of ventilation products!
- Electrical inswhnical systems!
- Ensure that the fastening is secure and loading capacity and statics are sufficient. Use fastening material that corresponds to the wall types.
- After receiving the product, please unpack it carefully and check for any possible damage in transit. A damaged product must not be installed or used.
- When using accessories or third-party products, follow the manufacturing

## SYMBOLERKLÄRUNG

## EXPLANATION OF SYMBOLS

 Richtig Right	 Falsch Wrong
 Montageanleitung Installation instruction	 Bedienungsanleitung Operating instruction
 Beachten Note	

## ZUBEHÖR\*

## ACCESSORIES\*

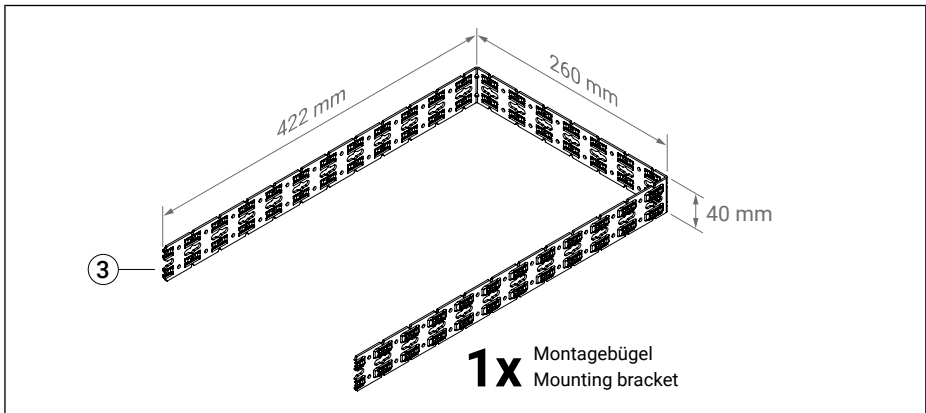

\* Zubehörtartikel sind nicht im Lieferumfang des Artikels enthalten und müssen separat bestellt werden.

\* Accessories are not included in the scope of delivery and must be ordered separately.

## PRODUKTABMESSUNGEN

## PRODUCT DIMENSIONS

Unterputzgehäuse UK / Flush housing UK

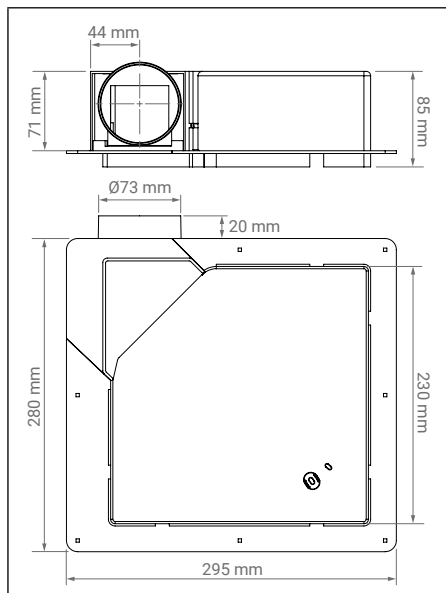

# EINBAUZONEN

## INSTALLATION ZONES

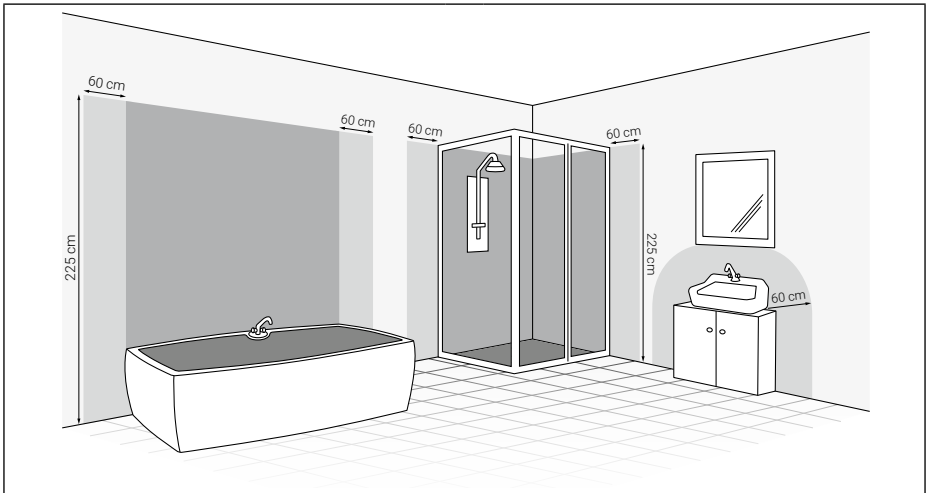

Beachten Sie bei der Elektroinstallation und Gerätemontage die örtlichen Vorschriften zur elektrischen Sicherheit. Platzieren Sie Geräte nur in den dafür erlaubten Bereichen.

### DIN VDE 0100-701:

- Schutzbereich 0
- Schutzbereich 1 (min. IPX5)
- Schutzbereich 2 (min. IPX4)
- Schutzbereich 3

Pay attention to the local regulations for electrical safety during electrical installation and device mounting. Only place devices in the permitted areas.

### DIN VDE 0100-701:

- Zone 0
- Zone 1 (min. IPX5)
- Zone 2 (min. IPX4)
- Zone 3

# EINBAULAGEN INSTALLATION POSITIONS

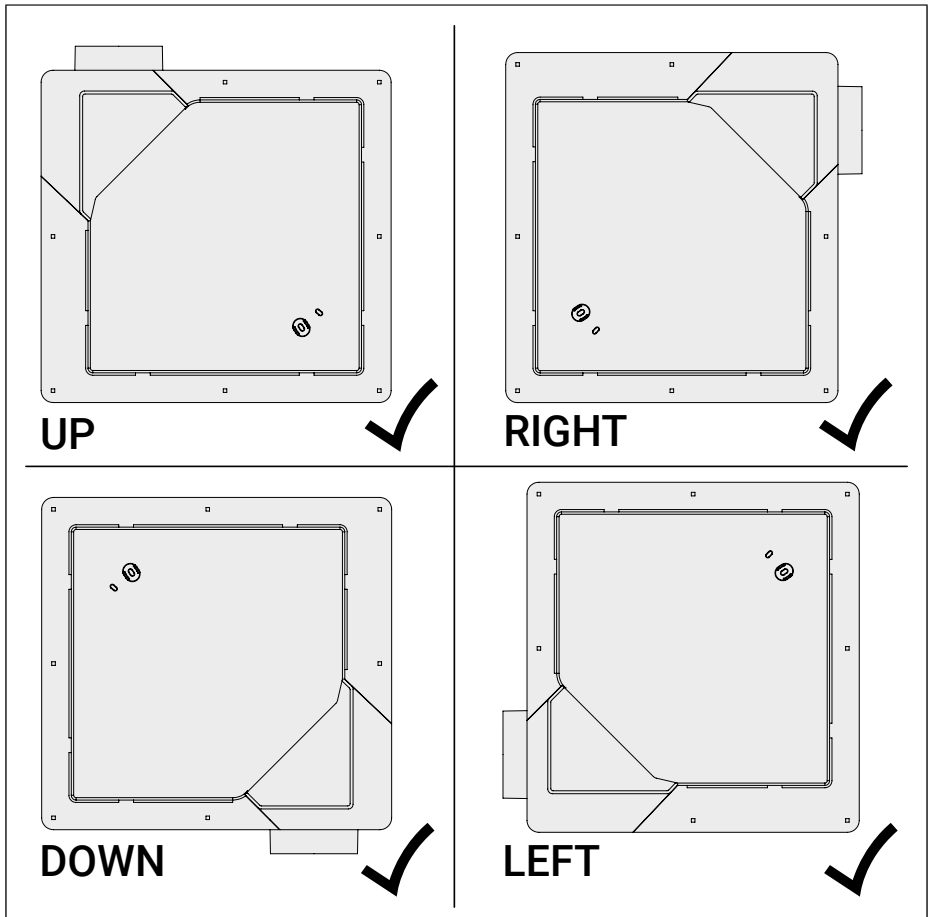

Das Unterputzgehäuse UK kann in jeder Einbaulage betrieben werden und ist auch für den Deckeneinbau geeignet.

The UK flush housing can be operated in any installation position and is also suitable for ceiling installation.

# MONTAGE INSTALLATION

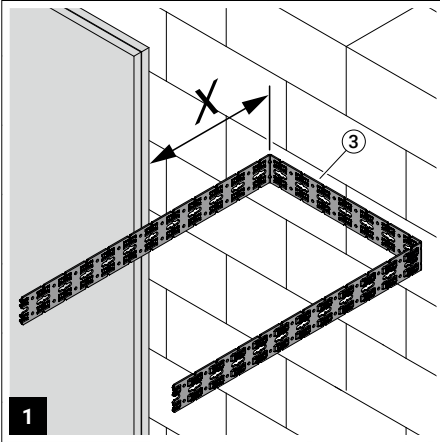

Setzen Sie den Montagebügel zwischen die Wand und die geplante Trockenwand. Ermitteln Sie somit die benötigte Länge X des Bügels.

Position the mounting bracket between the wall and the envisaged drywall. This enables you to determine the required length X of the bracket.

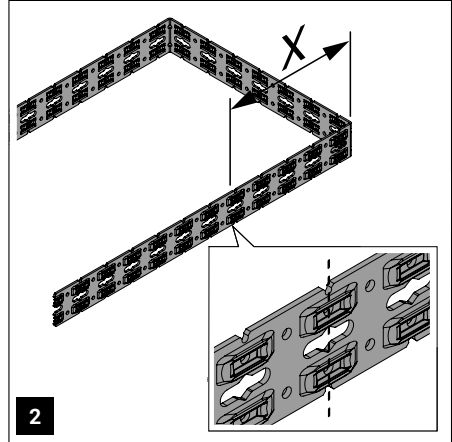

Kürzen Sie den Montagebügel auf die benötigte Länge.

Shorten the mounting bracket to the required length.

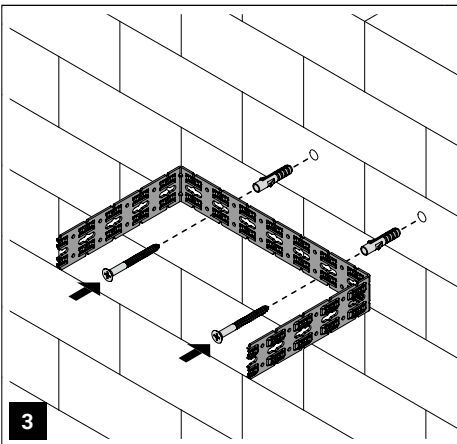

Befestigen Sie den Montagebügel mit geeigneten Dübeln und Schrauben an der Wand (siehe linkes Bild). Im Falle einer Deckenmontage müssen Sie den Montagebügel mit den beiliegenden Deckennägeln an der Geschossdecke anbringen (siehe rechtes Bild).

Fasten the mounting bracket to the wall using suitable wall plugs and screws (see left-hand diagram). If installing on the ceiling, you will need to attach the mounting bracket to the storey ceiling using the ceiling anchor bolts provided (see right-hand diagram).

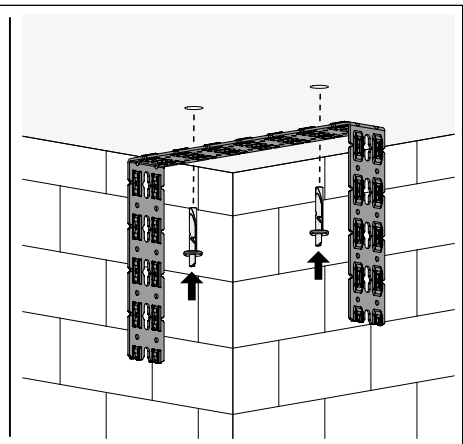

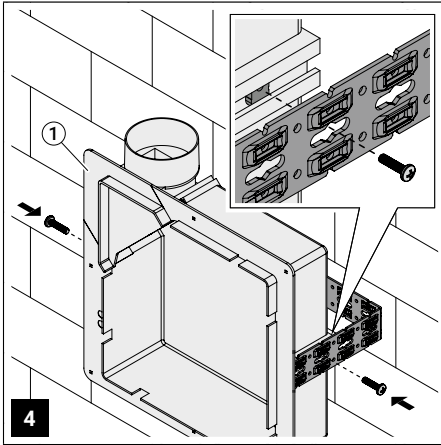

4 Befestigen Sie den Montagebügel mittels der beiliegenden Schrauben und Gleitmuttern am Unterputzgehäuse.

Fasten the mounting bracket to the flush housing using the bolts and slide nuts provided.

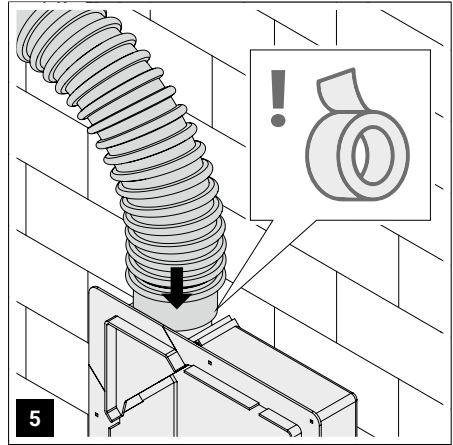

5 Stecken Sie den Anschluss Schlauch (Aluflex) auf den Stutzen und dichten Sie die Verbindung mit Textilklebeband oder Kaltschrumpfband ab.

Attach the connecting hose (flexible aluminium) to the connector and seal the connection with textile adhesive tape or cold shrink tape.

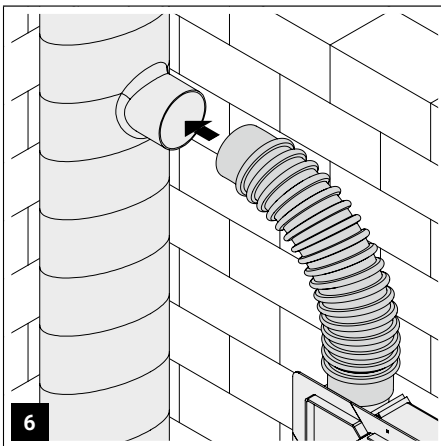

6 Schließen Sie den Anschluss Schlauch an den Versorgungsschacht an. Dichten Sie die Verbindung mit Textilklebeband oder Kaltschrumpfband ab.

Connect the connecting hose to the supply shaft. Seal the connection with textile adhesive tape or cold shrink tape.

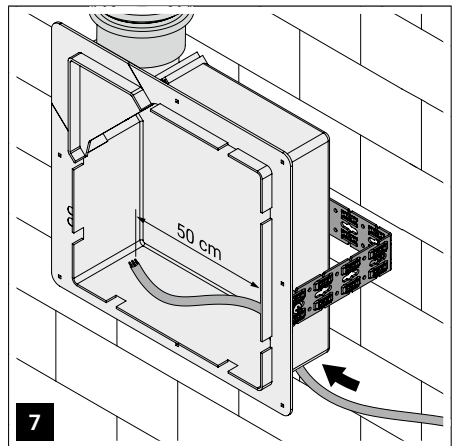

7 Führen Sie die elektrische Zuleitung durch das Kabeleinführungsloch in das Gehäuse ein und kürzen Sie das Kabel auf **50 cm** ab.

Insert the power cable through the cable entry hole and into the housing; shorten the cable to **50 cm**.

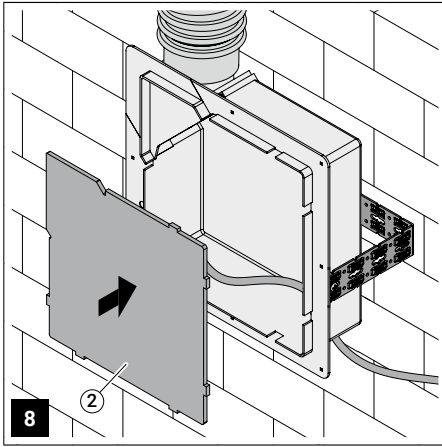

Setzen Sie den Putzdeckel in das Gehäuse ein.

Insert the plaster cover into the housing.

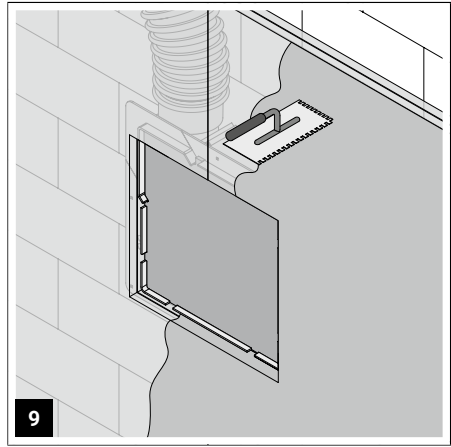

Schließen Sie die Installation der Trockenwände (Gipskarton) ab und verputzen Sie diese anschließend.

Finish off installing the drywalls (plasterboard), then plaster them.

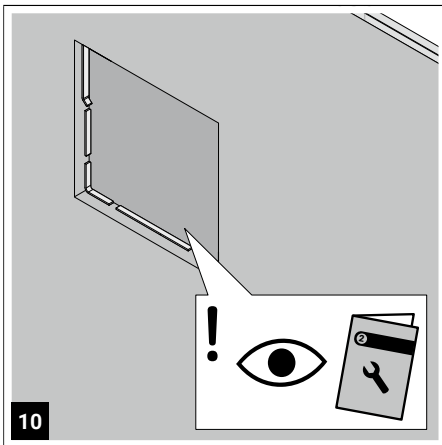

Nach Abschließen der Unterputz-Montage kann die Funktionseinheit installiert werden. Weitere Installationsanweisungen liegen dieser bei.

After completing the flush mounting, the functional unit can be installed. Further installation instructions are included with this.





