

2

MONTAGEANLEITUNG INSTALLATION INSTRUCTION

LAIBUNG **DE**

WINDOW REVEAL **EN**

LIEFERUMFANG SCOPE OF DELIVERY

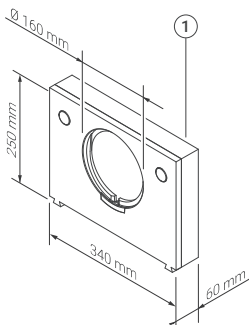

1x Laibung Oberteil
Reveal upper part

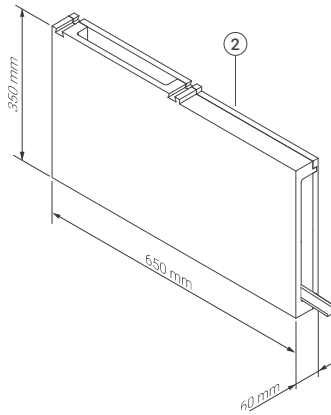

1x Laibung Unterteil*
Reveal bottom part*

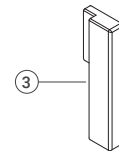

1x Putzdeckel
Plaster cover

* Je nach Artikel inkl./exkl. Schalldämmmatte

* Depending on article incl./excl. sound insulation mat

ALLGEMEINE HINWEISE GENERAL INFORMATION

Beachten und befolgen Sie die Hinweise in den hier zugehörigen Anleitungen. Nichtbeachten der Hinweise kann zu Verletzungen oder Sachschäden führen!

- Anleitungen vor Montagebeginn oder Gebrauch sorgfältig lesen und den Anweisungen folgen!
- Anleitungen zur weiteren Verfügung aufbewahren!
- Montage nur durch sachkundige, qualifizierte Fachkräfte, die mit der Montage von Lüftungsprodukten vertraut sind!
- Elektroinstallation nur durch Fachkräfte mit einer Qualifikation für elektrotechnische Anlagen!
- Auf ausreichende Befestigung, Tragfähigkeit und Statik achten. Befestigungsmaterial entsprechend der Wandarten auswählen.
- Produkt nach Erhalt vorsichtig auspacken und auf mögliche Versandschäden prüfen. Ein beschädigtes Produkt darf nicht montiert oder genutzt werden.
- Bei Verwendung von Zubehörteilen oder Fremdprodukten Herstellerangaben befolgen und Eignung der Produkte prüfen.

BESTIMMUNGSGEMÄSSER GEBRAUCH

Das Produkt ist zur kontrollierten Belüftung von Wohngebäuden geeignet. Der Einbau in Neubauten sowie die Nachrüstung bei der Sanierung und Modernisierung von Bestandsbauten sind möglich.

Der Gebrauch des Produktes ist nur in Verbindung mit den Komponenten, die vom Hersteller empfohlen sind zugelassen. Sämtliche Modifikationen am Produkt bzw. System sind nicht zulässig. Jede andere Verwendung ist nicht bestimmungsgemäß. Daraus resultierende Schäden sind von der Haftung ausgeschlossen.

GEWÄHRLEISTUNG

Der Hersteller übernimmt keine Gewährleistung bei:

- Nichtbeachten der Anleitungen.
- Schäden durch fehlerhaften Einbau.
- jeglicher Art von eigenständiger Modifikation am Produkt.

Observe and follow the warnings in the applicable instructions.

Non-compliance with the warnings can lead to injuries or damage!

- Carefully read and follow the instructions before installation or use!
- Keep instructions safe for future reference!
- Installation may only be carried out by experienced and qualified professionals that are familiar with the installation of ventilation products!
- Electrical installation may only be carried out by professionals that are qualified in the field of electrotechnical systems!
- Ensure that the fastening is secure and loading capacity and statics are sufficient. Use fastening material that corresponds to the wall types.
- After receiving the product, please unpack it carefully and check for any possible damage in transit. A damaged product must not be installed or used.
- When using accessories or third-party products, follow the manufacturing instructions and ensure the suitability of products.

INTENDED USE

The product is designed for controlled ventilation of residential buildings. It can be installed in new buildings or retrofitted to existing buildings undergoing renovation and modernisation work.

Use of the product is permitted only in conjunction with the components recommended by the manufacturer. Modifications to the product or system are prohibited.







Any other use is considered improper. Resulting damages are excluded from liability.

WARRANTY

The manufacturer does not accept any warranty claims in the cases of:

- Non-compliance with the instructions.
- Damage resulting from incorrect installation.
- Any form of independent modifications to the product.

SYMBOLERKLÄRUNG EXPLANATION OF SYMBOLS

	Innenansicht Interior view		Außenansicht Exterior view
	Richtig Right		Falsch Wrong
	Montageanleitung Installation instruction		Bedienungsanleitung Operating instruction
	Beachten Note		

ZUBEHÖR / ERSATZTEILE*
ACCESSORIES / SPARE PARTS*

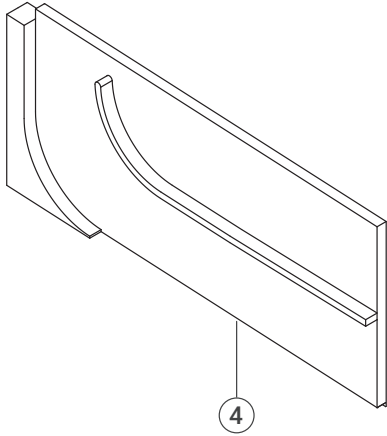

Schalldämmmatte
Sound insulation mat

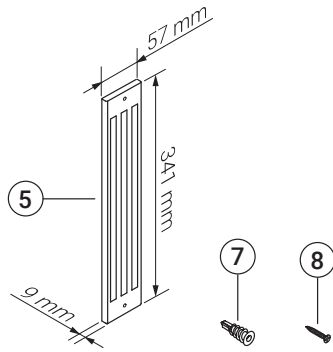

Laibungsgitter Metall
Reveal grille metal

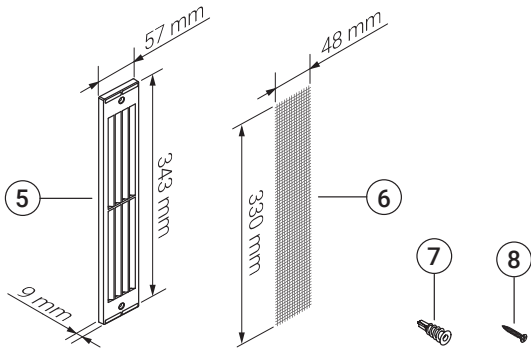

Laibungsgitter Kunststoff
Reveal grille plastic

* Bauteile sind je nach Artikel nicht im Lieferumfang enthalten und müssen separat bestellt werden. Beachten Sie die Artikelbeschreibung!
* Depending on the article parts are not included in the scope of delivery and must be ordered separately. Please note the article description!

EINBAUPOSITIONEN INSTALLATION POSITIONS

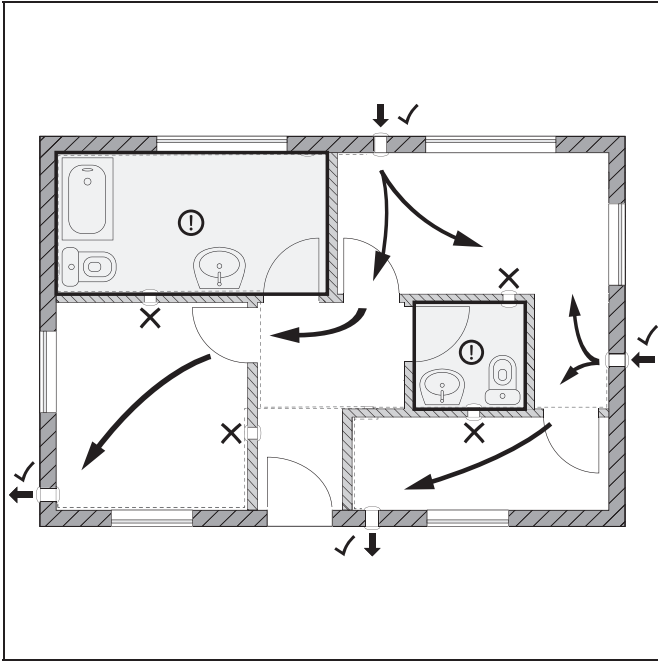

Bei der Positionierung der Geräte ist auf eine gute Durchströmung der Wohneinheit zu achten. Die Geräte müssen in Außenwänden platziert werden. Ablufträume dürfen nicht mit WRG bzw. ALD-Geräten ausgestattet werden.

When positioning the units, ensure there is a good airflow through the residential unit. The units must be sited in external walls. Extract air rooms must not be equipped with heat recovery ventilation (HRV) or fresh air inlet (FAI) units.

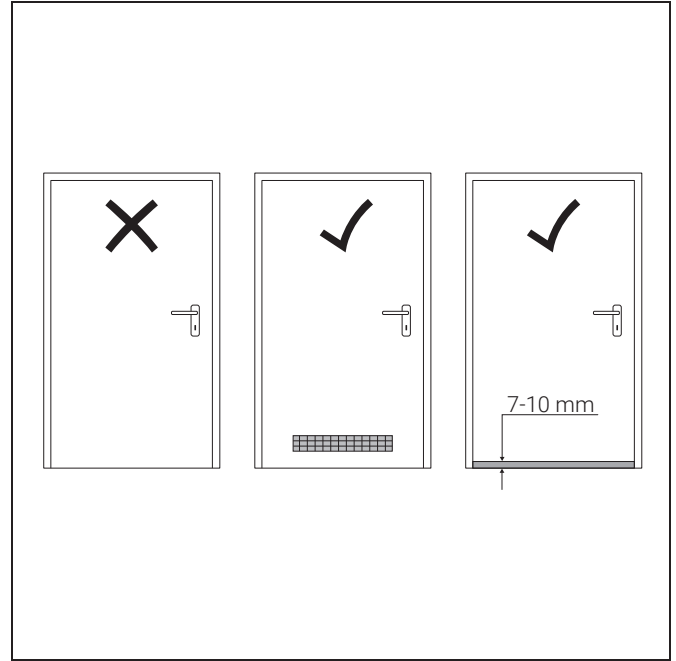

Um eine raumübergreifende Durchströmung zu gewährleisten, sind geeignete Überströmöffnungen wie z.B. Unterschnitte bzw. Lüftungsgitter an den Türen erforderlich.

In order to ensure airflow between rooms, suitable overflow apertures are required, such as a door with a gap under it or a ventilation grille.

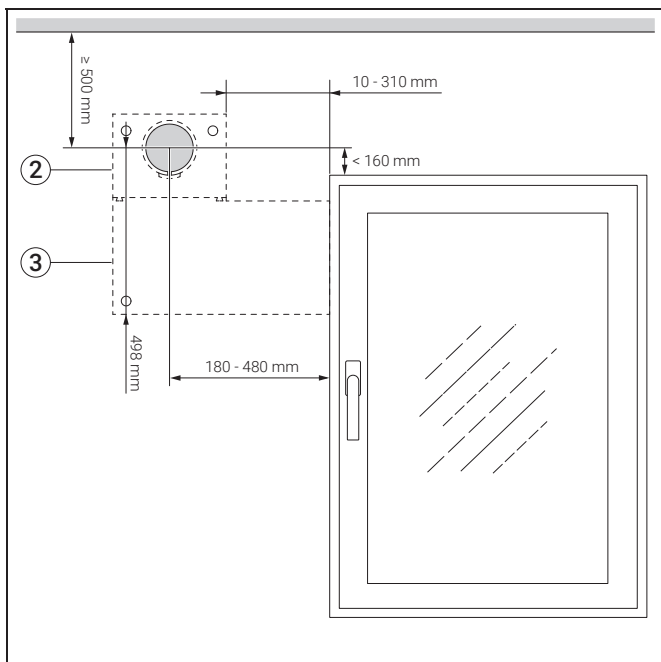

Es gelten die gezeigten Mindestabstände zur Decke und zum Fenster. Der Abstand vom Laibungskanal zur Oberkante der Fensterlaibung darf nicht kleiner als 20 mm sein.

The minimum distances to the ceiling and window apply as shown. The distance from the reveal channel to the upper edge of the window reveal must not be less than 20 mm.

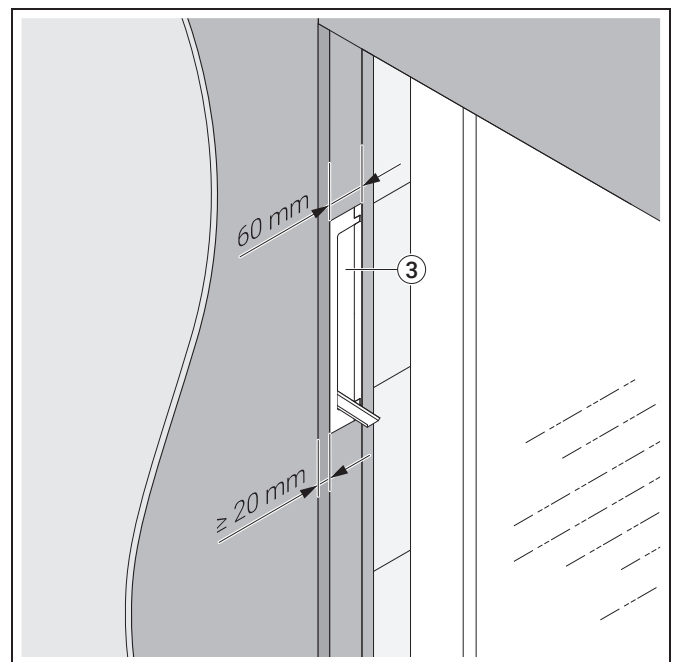

Das Laibungselement darf nicht ganz außen positioniert werden. Es muss mindestens mit einer Materialstärke von 20 mm überdämmt werden.

The reveal element must not be sited entirely outside. It must be insulated with a material thickness of at least 20 mm.

MONTAGE INSTALLATION

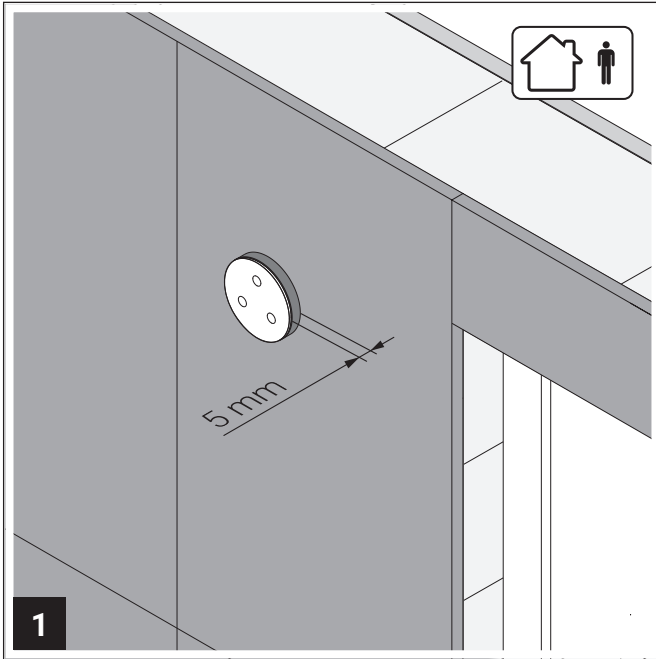

Die Dämmarbeiten sind soweit ausgeführt, dass das Montagerohr 5 mm über der zuletzt befestigten Dämmschicht übersteht. Die Dämmschicht muss so dick sein, dass die Einheiten im ausgewählten Lüftungssystem ausreichend Platz im Montagerohr haben.

The insulation work has been carried out to the extent that the mounting tube protrudes 5 mm above the last fixed insulation layer. The insulation layer must be thick enough so that the units in the selected ventilation system have sufficient space in the mounting tube.

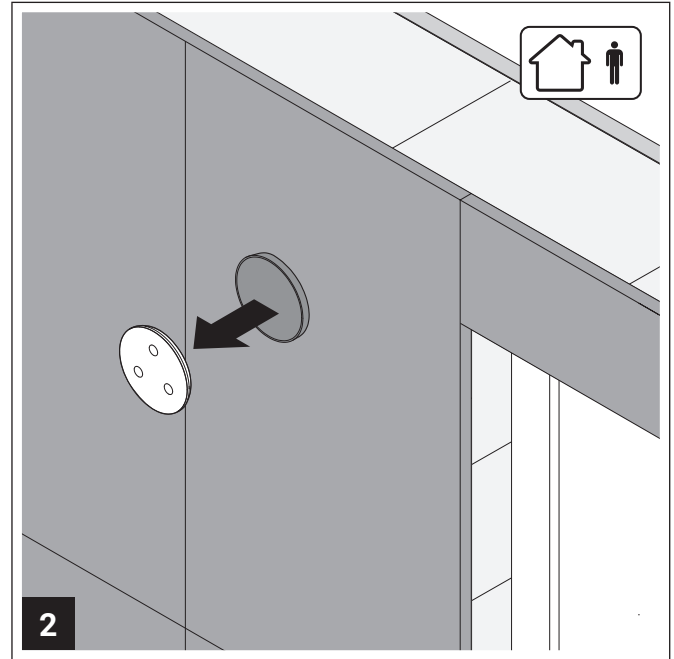

Den Putzdeckel außen abnehmen.

Remove the outer plaster cover.

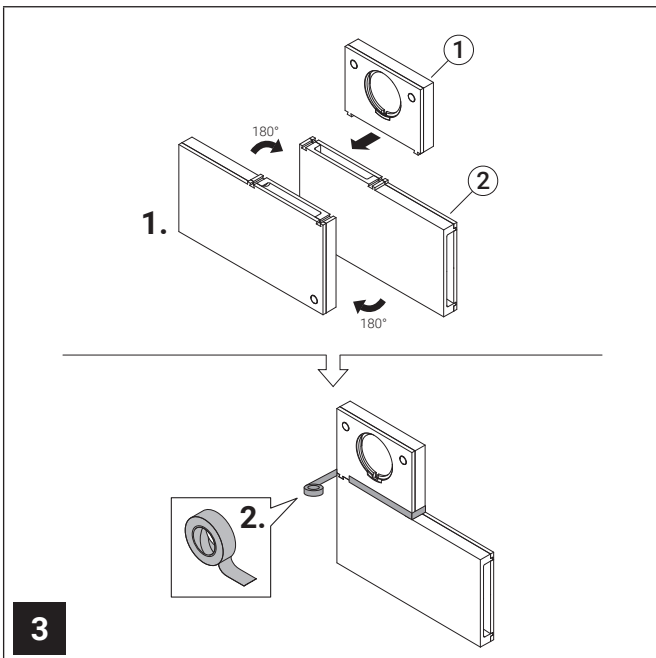

Je nach gewählter Position in der Fensterlaibung muss das Unterteil nach links oder rechts ausgerichtet und mit wasserabweisenden Textilband fixiert werden.

Depending on the chosen position in the window reveal, the bottom part must be aligned on the left or right and fixed in place with water-repellent textile tape.

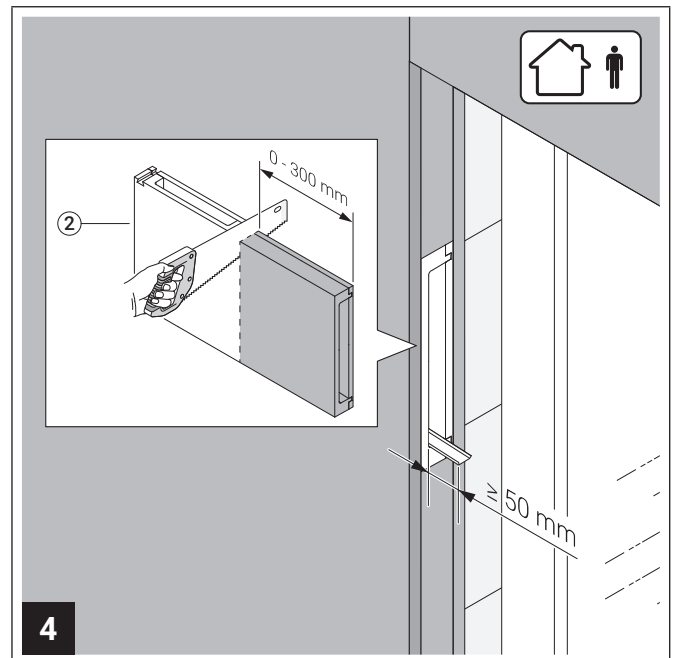

Je nach Position des Montagerohrs zur Fensterlaibung ist es notwendig das Unterteil zu kürzen, damit es bündig in der Fensterlaibung mit Mauerwerk und Dämmung abschließt. Beim Kürzen ist darauf zu achten, dass der Kondensatablauf weiterhin mindestens 50 mm aus dem Laibungskanal herausragt.

Depending on the position of the mounting tube in relation to the window reveal, it may be necessary to shorten the bottom part so that it is flush with the masonry and insulation in the window reveal. When shortening, ensure that the condensate drain continues to protrude at least 50 mm from the reveal channel.

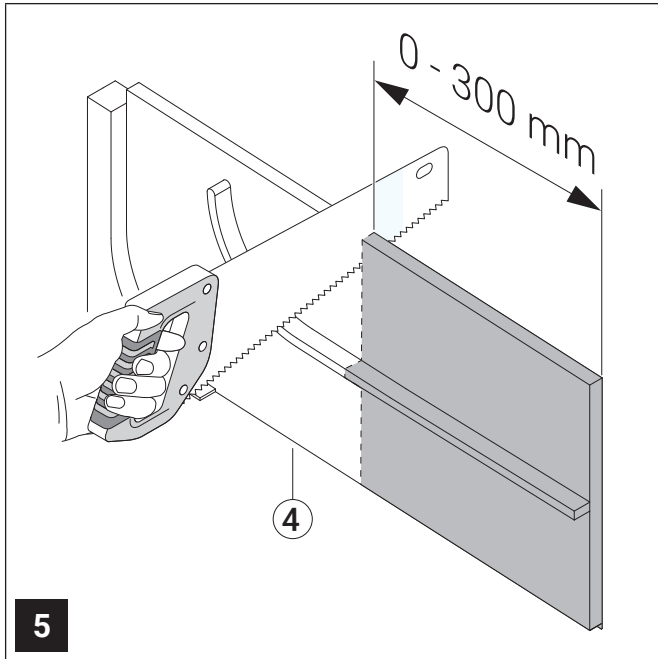

Nur Laibung Plus: Der Dämm-Einschub der Laibung Plus muss um den gleichen Wert wie das Unterteil im vorherigen Schritt gekürzt werden, um die Passung zu ermöglichen.

Window reveal plus only: The insulation insert of the window reveal plus must be shortened by the same amount as the bottom part in the previous step to allow it to fit.

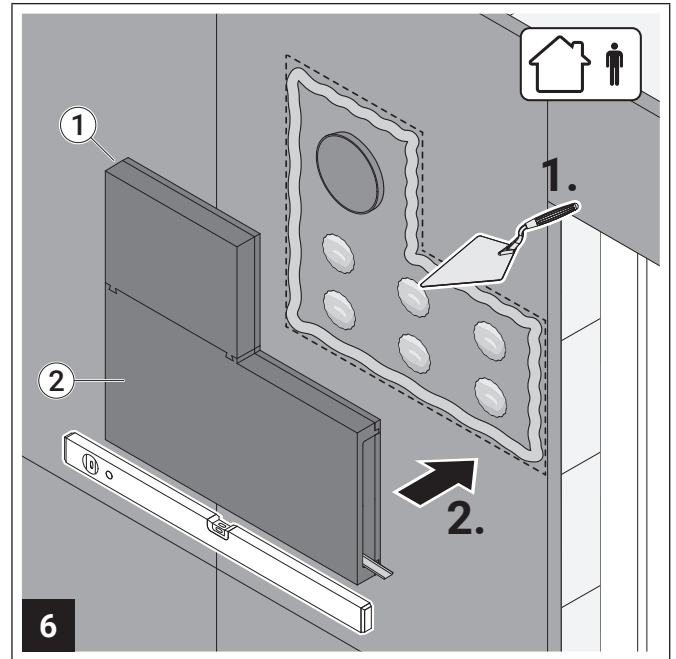

Verkleben Sie das Laibungselement mit einem geeigneten Klebstoff vollflächig mit der Wand. Es muss waagrecht ausgerichtet sein und während der Aushärtungszeit gestützt werden.

Secure the reveal element with a suitable adhesive to the full surface of the wall. It must be aligned horizontally and supported during the curing time.

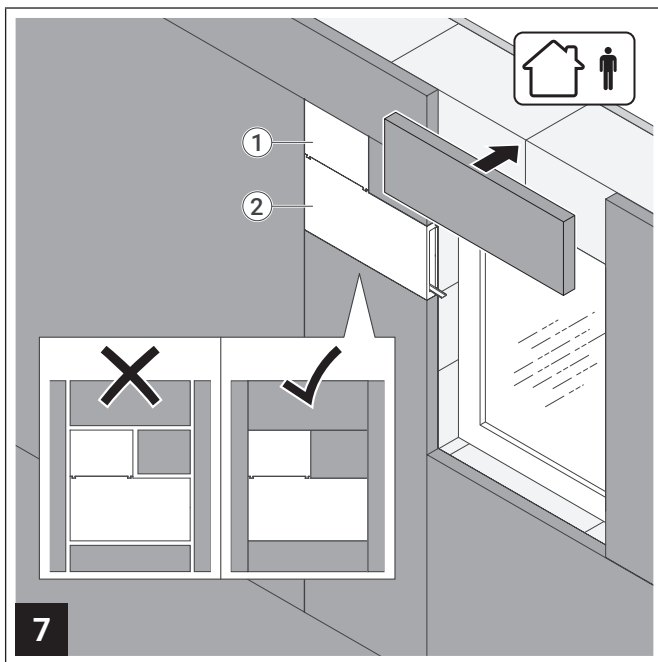

Bringen Sie die restlichen Wärmedämmelemente an. Dabei dürfen keine Lücken zwischen dem Laibungselement und der Dämmung entstehen.

Install the remaining thermal insulation elements. There must be no gaps between the reveal element and the insulation.

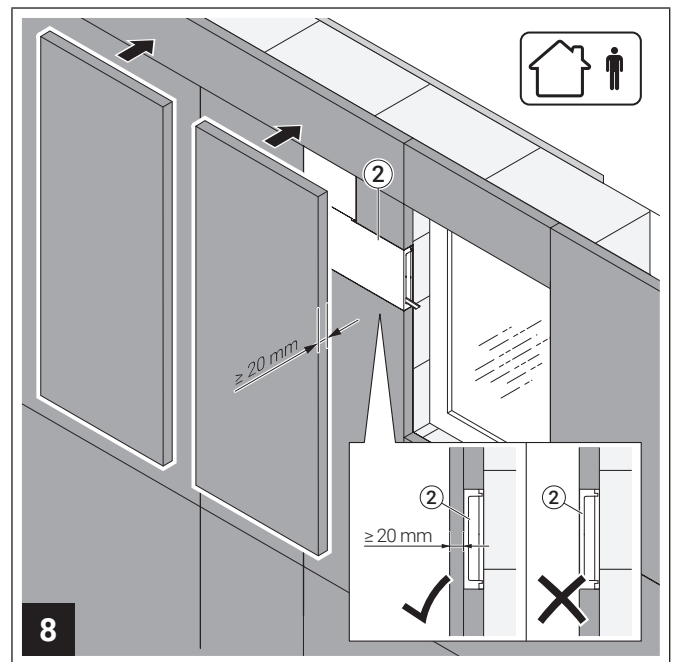

Das Laibungselement muss mit mindestens 20 mm starken Wärmedämmelementen überdämmt werden.

The reveal element must be insulated with at least 20 mm thick thermal insulation elements.

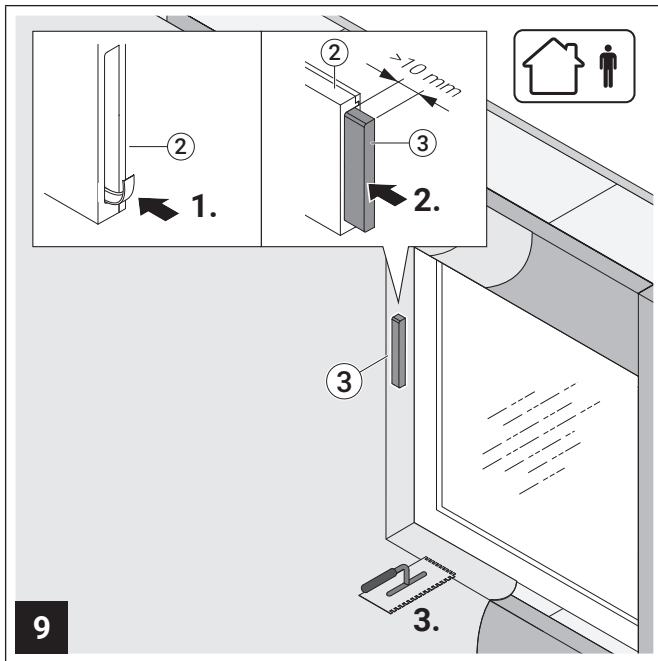

Klappen Sie den Kondensatablauf in den Laibungskanal und verschließen Sie diesen mit dem Putzdeckel für die nachfolgenden Fassadenarbeiten. Achten Sie darauf den Dämm-Einschub nicht zu beschädigen.

Fold the condensate drain into the reveal channel and close it with the plaster cover for the subsequent façade work. Take care not to damage the insulation insert.

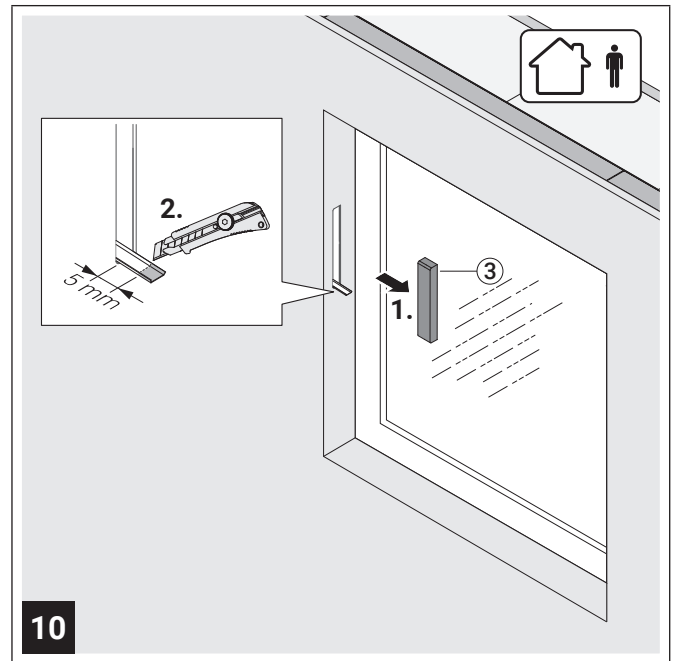

Den Putzdeckel abnehmen, überstehende Putzreste entfernen und den Kondensatablauf bis auf 5 mm kürzen.

Remove the plaster cover, remove any protruding plaster residue and shorten the condensate drain to 5 mm.

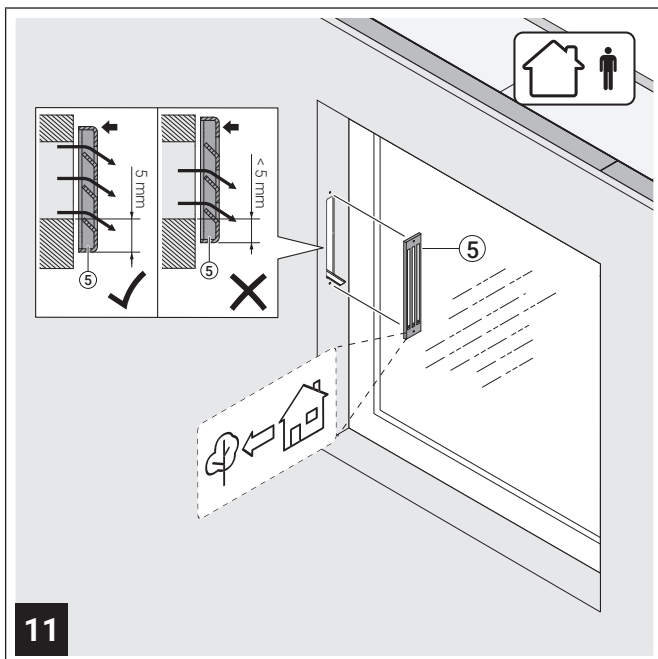

Das Laibungsgitter ausrichten, so dass die Lamellen die Luft vom Gebäude wegführen (siehe Hinweis auf dem Gitter) und dass keine Lamellenöffnung verdeckt ist.

Align the window reveal grille so that the fins route the air away from the building (see note on the grille) and that no fin aperture is concealed.

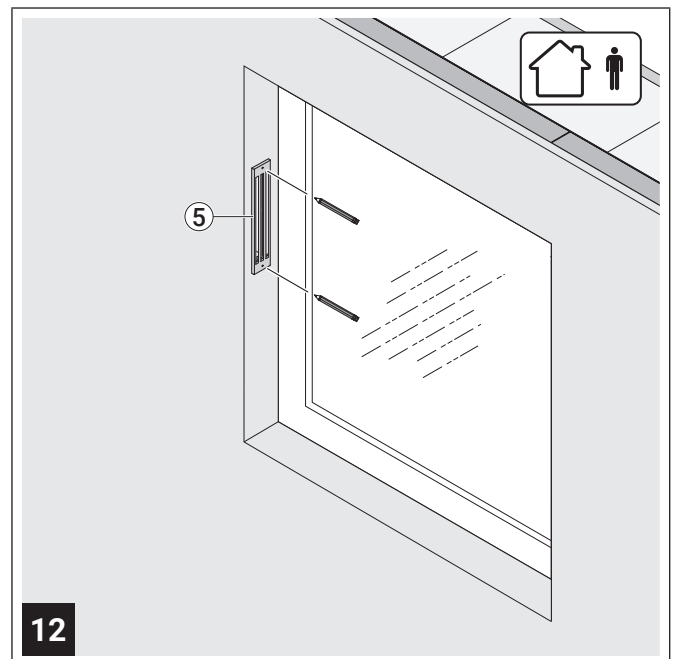

Anhand des korrekt positionierten Laibungsgitters die beiden Montagepunkte an der Wand markieren.

Using the correctly positioned window reveal grille, mark the two mounting points on the wall.

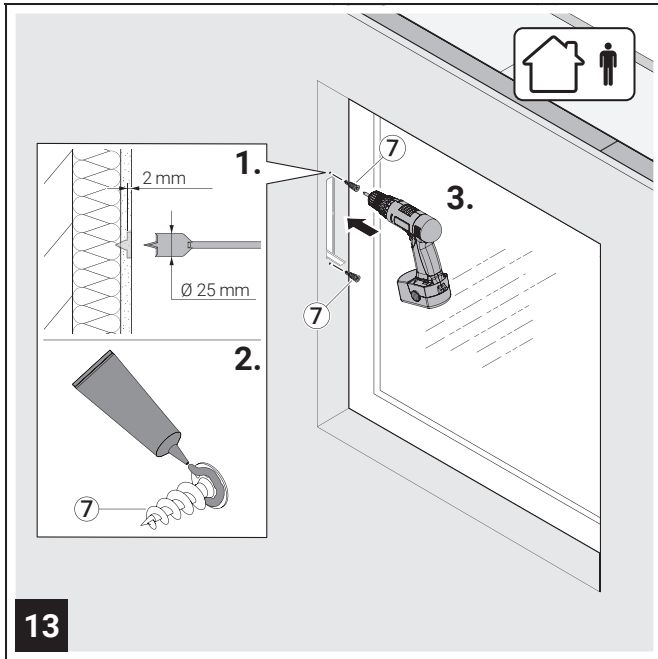

13 Mit einem Flachfräser (Ø 25 mm) den Putz ungefähr 2 mm tief abbohren. Dichtkleber auf die Unterseite des Dübel Tellers geben und die Dämmstoffdübel einschrauben.

Remove about 2 mm of plaster with a flat cutter (Ø 25 mm). Apply sealing adhesive to the underside of the dowel plate and screw in the insulation dowels.

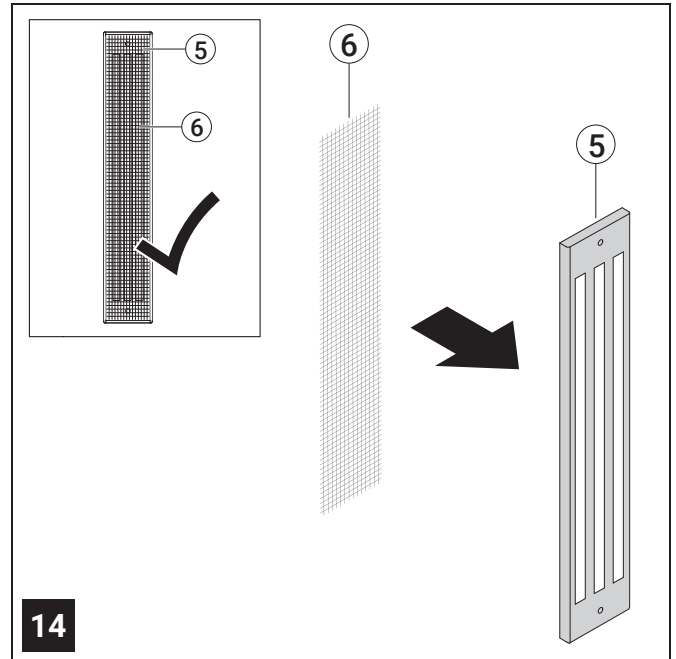

14 Nur Laibungsgitter Kunststoff: Nur Den Sitz des Vorfilters im Laibungsgitter prüfen und gegebenenfalls korrigieren.

Only reveal grille plastic: Check the fit of the prefilter in the window reveal grille and correct if necessary.

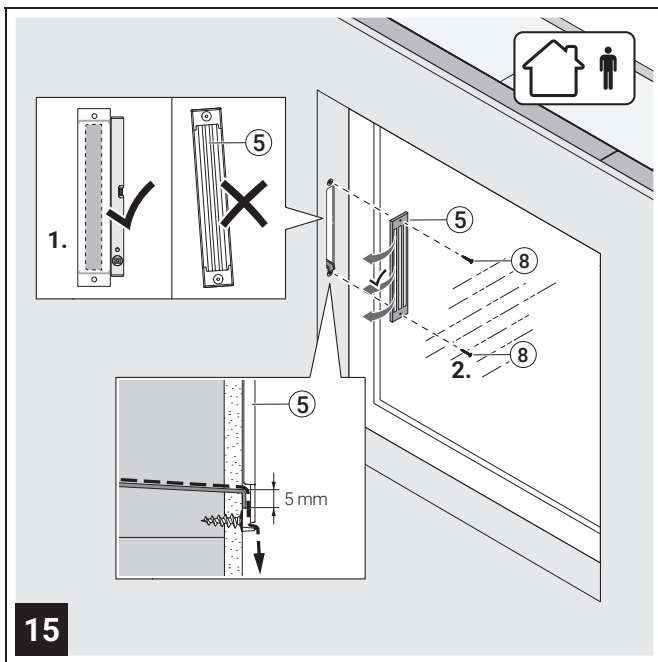

15 Den Kondensatablauf nach unten in das Laibungsgitter biegen. Das Gitter korrekt über der Öffnung platzieren und mit den beiliegenden Schrauben montieren.

Bend the condensate drain downwards into the window reveal grille. Place the grille correctly over the aperture and secure with the screws provided.

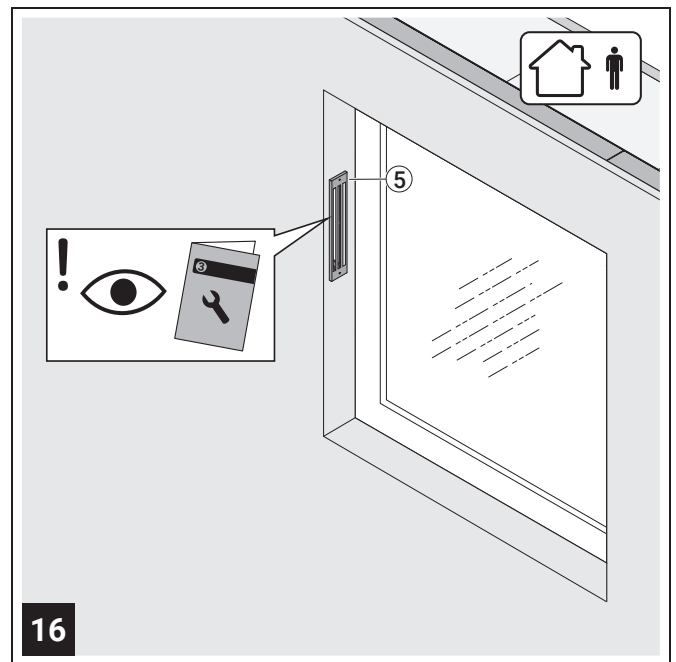

16 Nach den Innenarbeiten kann die Funktionseinheit installiert werden. Weitere Installationsanweisungen liegen dieser bei.

After the interior work, the functional unit can be installed. Further installation instructions are enclosed.